

日立液晶プロジェクター CP-X260J 製品仕様

■ お知らせ

本書の内容は製品の仕様を含め、改良のため予告なく変更することがあります。

本書に掲載されている内容は 2006 年 5 月現在のものです。

■ 製品概要

ホワイトボードや黒板にも投写可能。多彩な機能を備えた液晶プロジェクターです。

■ 機器仕様

品名			液晶プロジェクター	
型式			CP-X260J	
表示方式			3 原色透過型液晶シャッター方式	
液晶パネル	サイズ	1.6cm (0.63 型)		
	駆動方式	TFT アクティブマトリクス		
	画素数	786,432 画素 (水平 1024 × 垂直 768) × 3 (枚)		
色再現性			1677 万色	
投写レンズ			手動ズーム F1.7 ~ F1.9 f=19 ~ 23mm	
光源 UHB ランプ			200W(DT00751)	
光出力 (明るさ)			2,000lm	
ズーム			手動ズーム (1:1.2)	
フォーカス			手動	
RGB 信号	RGB 入力	1	映像信号 : アナログ 0.7V (p-p)、75 Ω 終端 水平 / 垂直同期信号 : TTL レベル 複合同期信号 : TTL レベル D サブ 15 ピン (メス)	
		2		
	RGB 出力		映像信号 : アナログ 0.7V(p-p)、出力インピーダンス 75 Ω 水平 / 垂直同期信号 : TTL レベル 複合同期信号 : TTL レベル D サブ 15 ピン (メス)	
ビデオ 信号	コンポジット	信号方式	NTSC, NTSC4.43, PAL (BGDHI), SECAM, PAL-M, PAL-N 1.0V(p-p), 75 Ω 終端, RCA ジャック	
		S 映像	Y	1.0V(p-p), 75 Ω 終端
	C		0.3V(p-p), 75 Ω 終端	
			ミニ DIN 4 ピン・ジャック	
	コンポーネント	信号方式	525i(480i), 525p(480p), 625i(576i), 720p, 1080i	
		Y	1.0V(p-p), 75 Ω, RCA ジャック	
		C _B /P _B	0.7V(p-p), 75 Ω, RCA ジャック	
C _R /P _R		0.7V(p-p), 75 Ω, RCA ジャック		
音声 信号	音声入力 1/2		200mV(rms)	
	音声入力 3 L/R		200mV(rms), 入力インピーダンス 35 Ω 以上	
	音声出力		0 ~ 200mV(rms), 出力インピーダンス 1k Ω ステレオ・ミニジャック	
マウスコントロール端子			USB 端子 (B タイプ)	
コントロール端子			RS-232C(D-Sub9 ピン端子)	
スピーカ出力			1W × 1	
電源			AC100V(50Hz/60Hz)/3.3A	
消費電力			310W	
外形寸法			306(W) × 86(H) × 249(D)mm (突起部含まず)	
重量			3.0kg	
使用温度			動作 : 5 ~ 35°C 保存 : -20 ~ 60°C	
付属品			リモコン送信機……………1 レンズカバー用紐……………1 電源コード……………1 レンズカバー用リベット……………1 電源プラグアダプタ……………1 取扱説明書……………1 RGB ケーブル……………1 保証書……………1 ビデオ / オーディオケーブル……………1 乾電池……………2 逆さ設置用フィルター……………1 ソフトケース……………1 レンズカバー……………1	

■ 外形寸法

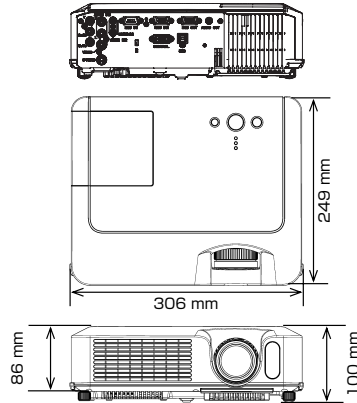

■ 投写仕様

プロジェクターとスクリーンの配置

下図および下表をご参考に、画面サイズと投映距離を決めてください。
 フルスクリーン（1024 × 768）のとき、
 (b) プロジェクターのレンズ面からスクリーンまでの距離（± 10%）
 (c) スクリーンの高さ（± 10%）

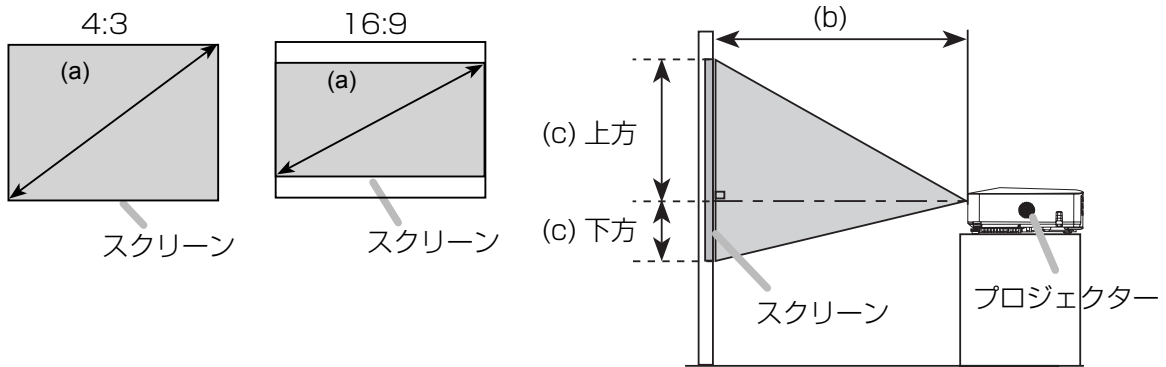

(a) スクリーンサイズ [インチ (m)]	4 : 3 スクリーンのとき				16 : 9 スクリーンのとき			
	(b) 投映距離 [m (インチ)]		(c) スクリーンの高さ [cm (インチ)]		(b) 投映距離 [m (インチ)]		(c) スクリーンの高さ [cm (インチ)]	
	最小	最大	下方	上方	最小	最大	下方	上方
30 (0.8)	0.9 (34)	1.1 (41)	5 (2)	41 (16)	1.0 (38)	1.1 (45)	-1 (0)	39 (15)
40 (1.0)	1.2 (46)	1.4 (56)	6 (2)	55 (22)	1.3 (50)	1.5 (61)	-2 (-1)	51 (20)
50 (1.3)	1.5 (58)	1.8 (70)	8 (3)	69 (27)	1.6 (63)	1.9 (76)	-2 (-1)	64 (25)
60 (1.5)	1.8 (70)	2.1 (84)	9 (4)	82 (32)	1.9 (76)	2.3 (91)	-2 (-1)	77 (30)
70 (1.8)	2.1 (81)	2.5 (98)	11 (4)	96 (38)	2.3 (89)	2.7 (107)	-3 (-1)	90 (35)
80 (2.0)	2.4 (93)	2.8 (112)	12 (5)	110 (43)	2.6 (102)	3.1 (122)	-3 (-1)	103 (41)
90 (2.3)	2.7 (105)	3.2 (126)	14 (5)	123 (49)	2.9 (115)	3.5 (138)	-4 (-1)	116 (46)
100 (2.5)	3.0 (117)	3.6 (140)	15 (6)	137 (54)	3.2 (127)	3.9 (153)	-4 (-2)	129 (51)
120 (3.0)	3.6 (140)	4.3 (169)	18 (7)	165 (65)	3.9 (153)	4.7 (184)	-5 (-2)	154 (61)
150 (3.8)	4.5 (176)	5.4 (211)	23 (9)	206 (81)	4.9 (192)	5.8 (230)	-6 (-2)	193 (76)
200 (5.1)	6.0 (235)	7.2 (282)	30 (12)	274 (108)	6.5 (256)	7.8 (307)	-8 (-3)	257 (101)
250 (6.4)	7.5 (294)	9.0 (353)	38 (15)	343 (135)	8.1 (320)	9.8 (384)	-10 (-4)	322 (127)
300 (7.6)	9.0 (352)	10.8 (423)	46 (18)	411 (162)	9.8 (384)	11.7 (461)	-12 (-5)	386 (152)

■ 入出力端子

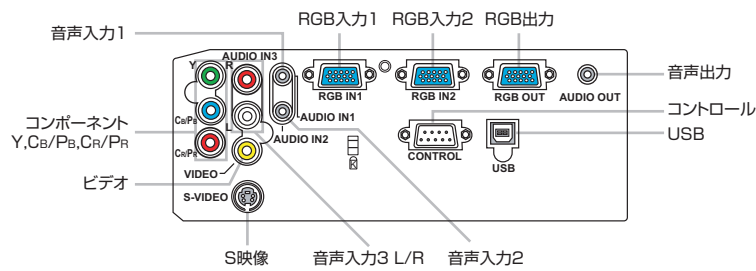

RGB

D-sub 15 ピン シュリンクジャック

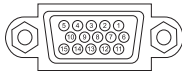

- ・映像信号：RGB セパレート、アナログ 0.7Vp-p、75 Ω 終端 (正極性)
- ・水平 / 垂直同期信号：TTL レベル (正極性 / 負極性)
- ・複合同期信号：TTL レベル

ピン No.	信号	ピン No.	信号
1	映像入力 (赤)	9	—
2	映像入力 (緑)	10	接地
3	映像入力 (青)	11	—
4	—	12	SDA (DDC データ)
5	接地	13	水平 / 複合同期
6	接地 (赤)	14	垂直同期
7	接地 (緑)	15	SCL (DDC クロック)
8	接地 (青)		

コントロール (RS-232C)

D-sub 9 ピンプラグ

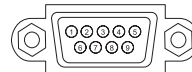

ピン No.	信号	ピン No.	信号	ピン No.	信号
1	—	4	—	7	RTS
2	RD	5	接地	8	CTS
3	TD	6	—	9	—

USB

USB B タイプジャック

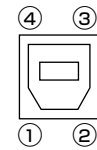

ピン No.	信号
1	+5V
2	-DATA
3	+DATA
4	接地

S 映像

ミニ Din4 ピンジャック



ピン No.	信号
1	色信号 : 0.286Vp-p (NTSC, パースト), 75 Ω 終端 : 0.300Vp-p (PAL/SECAM, パースト), 75 Ω 終端
2	輝度信号 : 1.0Vp-p, 75 Ω 終端
3	接地
4	接地

コンポーネント Y,Cb/Pb,Cr/Pr

RCA ジャック × 3

- ・信号方式：
525i(480i), 525p(480p), 625i(576i), 750p(720p), 1125i(1080i)

端子	信号
Y	Component video Y, 1.0 ± 0.1Vp-p, 75 Ω 終端, コンポジット同期
Cb/Pb	Component video Cb/Pb, 0.7 ± 0.1Vp-p 75 Ω 終端
Cr/Pr	Component video Cr/Pr, 0.7 ± 0.1Vp-p 75 Ω 終端

ビデオ

RCA ジャック

- ・信号方式：NTSC, PAL, SECAM, PAL-M, PAL-N, NTSC4.43
- ・信号：1.0 ± 0.1Vp-p 75 Ω 終端

音声入力 1/2

φ 3.5 mm ステレオミニジャック

200mVrms

音声入力 L/R

RCA ジャック

- ・入力レベル：200mV(rms), 入力インピーダンス 35k Ω 以上

音声出力

φ 3.5 mm ステレオミニジャック

- ・出力レベル：0 ~ 200mV(rms), 出力インピーダンス 1k Ω

■ パソコン信号について

対応信号例

解像度 (水平×垂直)	水平周波数 (kHz)	垂直周波数 (Hz)	規格	信号モード
720 x 400	37.9	85.0	VESA	TEXT
640 x 480	31.5	59.9	VESA	VGA (60Hz)
640 x 480	37.9	72.8	VESA	VGA (72Hz)
640 x 480	37.5	75.0	VESA	VGA (75Hz)
640 x 480	43.3	85.0	VESA	VGA (85Hz)
800 x 600	35.2	56.3	VESA	SVGA (56Hz)
800 x 600	37.9	60.3	VESA	SVGA (60Hz)
800 x 600	48.1	72.2	VESA	SVGA (72Hz)
800 x 600	46.9	75.0	VESA	SVGA (75Hz)
800 x 600	53.7	85.1	VESA	SVGA (85Hz)
832 x 624	49.7	74.5		Mac 16" mode
1024 x 768	48.4	60.0	VESA	XGA (60Hz)
1024 x 768	56.5	70.1	VESA	XGA (70Hz)
1024 x 768	60.0	75.0	VESA	XGA (75Hz)
1024 x 768	68.7	85.0	VESA	XGA (85Hz)
1152 x 864	67.5	75.0	VESA	1152 x 864 (75Hz)
1280 x 960	60.0	60.0	VESA	1280 x 960 (60Hz)
1280 x 1024	64.0	60.0	VESA	SXGA (60Hz)
1280 x 1024	80.0	75.0	VESA	SXGA (75Hz)
1280 x 1024	91.1	85.0	VESA	SXGA (85Hz)
1600 x 1200	75.0	60.0	VESA	UXGA (60Hz)
1280 x 768	47.7	60.0	VESA	W-XGA (60Hz)
1400 x 1050	65.2	60.0	VESA	SXGA+ (60Hz)

- お知らせ** ●コンピュータによっては複数の表示モードを持っているものがあり、本機では対応できないモードを含む場合もあります。
- 本機とコンピュータを接続するまえに、端子形状、信号レベル、タイミングや解像度などの適合性を予めご確認ください。
 - 入力信号によってはフルサイズで表示されない場合があります。
 - 本機ではUXGA (1600 × 1200) の信号まで表示することができますが、信号処理の過程でプロジェクターの液晶パネルの解像度に変換されます。入力信号と液晶パネルの解像度が同一の場合には、映像表示は最良となります。
 - コンボジット、シンクオングリーンなどの同期信号の場合は、正常に表示できない場合があります。
 - 「オートアジャスト」機能は入力信号によって正しく動作しない場合があります。

初期設定信号

本機では下記の信号を初期設定していますが、コンピュータは機種によって信号タイミングが異なる場合があります。必要に応じてメニューの「垂直位置」「水平位置」の調節を行ってください。

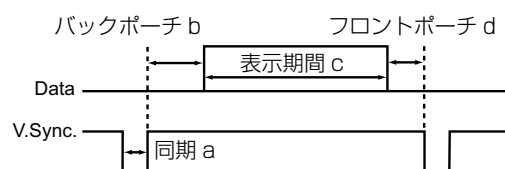
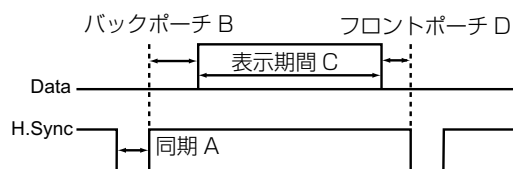

コンピュータ / 信号源	水平信号タイミング (μs)			
	(A)	(B)	(C)	(D)
TEXT	2.0	3.0	20.3	1.0
VGA (60Hz)	3.8	1.9	25.4	0.6
VGA (72Hz)	1.3	4.1	20.3	0.8
VGA (75Hz)	2.0	3.8	20.3	0.5
VGA (85Hz)	1.6	2.2	17.8	1.6
SVGA (56Hz)	2.0	3.6	22.2	0.7
SVGA (60Hz)	3.2	2.2	20.0	1.0
SVGA (72Hz)	2.4	1.3	16.0	1.1
SVGA (75Hz)	1.6	3.2	16.2	0.3
SVGA (85Hz)	1.1	2.7	14.2	0.6
Mac 16" mode	1.1	3.9	14.5	0.6
XGA (60Hz)	2.1	2.5	15.8	0.4
XGA (70Hz)	1.8	1.9	13.7	0.3
XGA (75Hz)	1.2	2.2	13.0	0.2
XGA (85Hz)	1.0	2.2	10.8	0.5
1152 x 864 (75Hz)	1.2	2.4	10.7	0.6
1280 x 960 (60Hz)	1.0	2.9	11.9	0.9
SXGA (60Hz)	1.0	2.3	11.9	0.4
SXGA (75Hz)	1.1	1.8	9.5	0.1
SXGA (85Hz)	1.0	1.4	8.1	0.4
UXGA (60Hz)	1.2	1.9	9.9	0.4
W-XGA (60Hz)	1.7	2.5	16.0	0.8
SXGA+ (60Hz)	1.2	2.0	11.4	0.7

コンピュータ / 信号源	垂直信号タイミング (μs) (ライン数)			
	(a)	(b)	(c)	(d)
TEXT	3	42	400	1
VGA (60Hz)	2	33	480	10
VGA (72Hz)	3	28	480	9
VGA (75Hz)	3	16	480	1
VGA (85Hz)	3	25	480	1
SVGA (56Hz)	2	22	600	1
SVGA (60Hz)	4	23	600	1
SVGA (72Hz)	6	23	600	37
SVGA (75Hz)	3	21	600	1
SVGA (85Hz)	3	27	600	1
Mac 16" mode	3	39	624	1
XGA (60Hz)	6	29	768	3
XGA (70Hz)	6	29	768	3
XGA (75Hz)	3	28	768	1
XGA (85Hz)	3	36	768	1
1152 x 864 (75Hz)	3	32	864	1
1280 x 960 (60Hz)	3	36	960	1
SXGA (60Hz)	3	38	1024	1
SXGA (75Hz)	3	38	1024	1
SXGA (85Hz)	3	44	1024	1
UXGA (60Hz)	3	46	1200	1
W-XGA (60Hz)	3	23	768	1
SXGA+ (60Hz)	3	33	1050	1