

取扱説明書

HITACHI

Inspire the Next

液晶プロジェクター

型名 **CP-X260**

CP-X260J

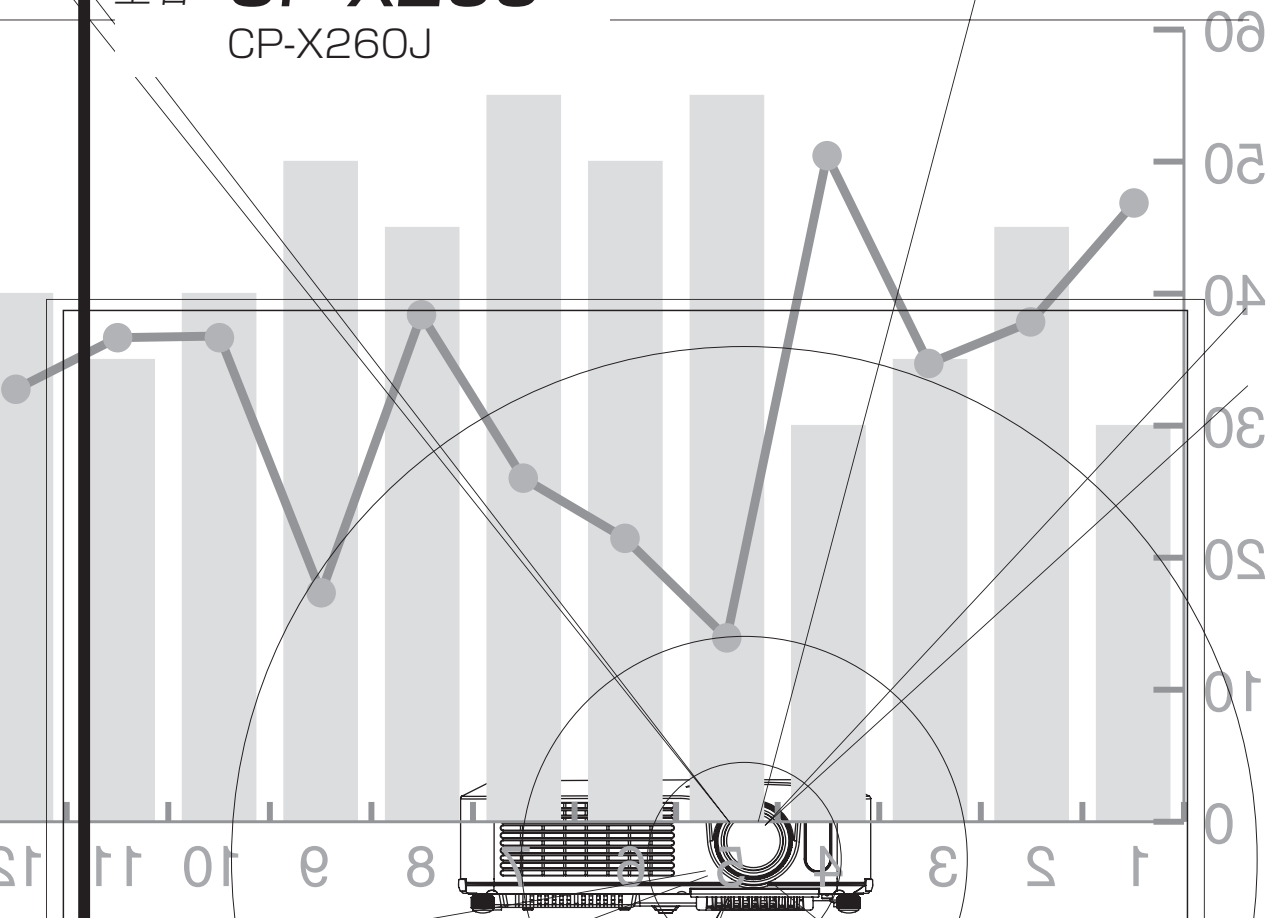

このたびは日立液晶プロジェクターをお買い上げいただき、まことにありがとうございました。

最初に

この「取扱説明書」をよくお読みになり、ご理解のうえ正しくご使用ください。
お読みになったあとは大切に保管してください。

商標について：

- ・VGA および XGA は International Business Machines Corporation の登録商標です。
- ・Apple および Mac は Apple Computer, Inc. の登録商標です。
- ・VESA および SVGA は Video Electronics Standard Association の商標です。
- ・Windows および Internet Explorer は Microsoft Corporation の商標または登録商標です。

その他の社名および商品名は各社の商標または登録商標です。

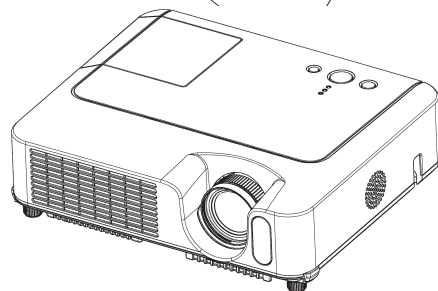

この取扱説明書の印刷には、植物性大豆インクを使用しています。
この取扱説明書はエコマーク認定の再生紙を使用しています。

はじめに

特長

本機は各種のコンピュータ信号および NTSC/PAL/SECAM 方式、コンポーネント (SD、HD) 方式のビデオ信号をスクリーンに映し出せる投写型液晶プロジェクターです。

- **高輝度・高画質**
200W UHB (Ultra High Brightness) ランプを採用。明るい環境でも、明るく鮮明な映像を再現します。
- **騒音低減機能**
「静音」機能搭載。耳障りなファンノイズを低減することができます。
- **豊富な接続端子**
豊富な接続端子を装備。接続のやり直しなどのわずらわしさがありません。
- **コンパクト&スリム**
高機能を実現しながらも、軽量コンパクト設計です。

本書の見かた

下図をご参考に本書をお読みください。

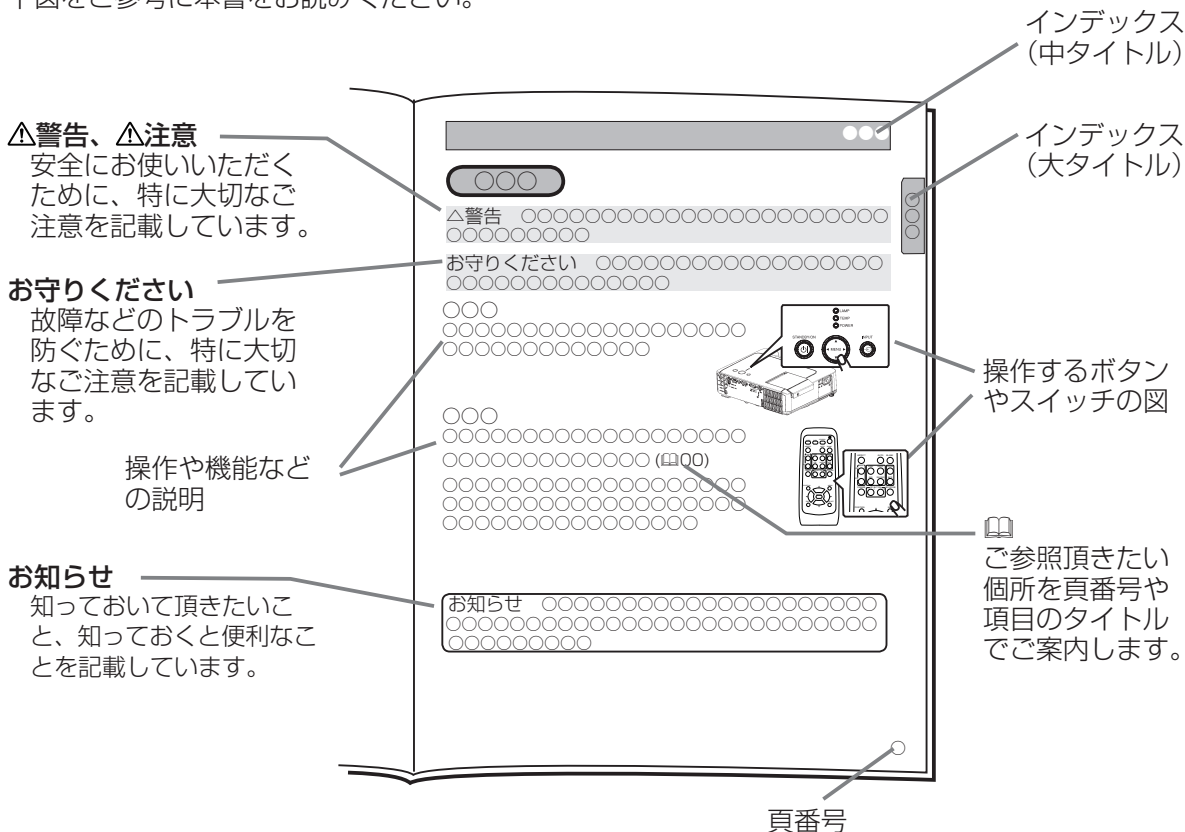

もくじ

はじめに

特長..... 2
 本書の見かた..... 2
 使用上のご注意 <必ずお読みください>..... 4
 安全上のご注意..... 4
 お守りください..... 8
 付属品の確認..... 10
 レンズカバーを取り付ける..... 10
 各部の名称..... 11
 プロジェクター..... 11
 操作パネル..... 12
 端子パネル..... 12
 リモコン..... 13

設 置

プロジェクターとスクリーンを配置する... 14
 設置についてのご注意..... 14
 4:3 スクリーンのとき..... 15
 16:9 スクリーンのとき..... 15
 傾きを調節する..... 16
 セキュリティーバーを使用する..... 17
 他の機器と接続する..... 18
 パソコンに接続する..... 19
 モニタを接続する..... 19
 スピーカー（アンプ付）を接続する..... 19
 DVD プレーヤやビデオに接続する..... 20
 電源に接続する..... 21

リモコン

電池を入れる..... 22
 リモコン操作について..... 23
 パソコン画面の操作
 (USB マウス / キーボード・コントロール).. 24

基本操作

電源を入れる / 切る..... 25
 電源を入れる..... 25
 電源を切る..... 26
 音量を調節する..... 27
 音声を消す..... 27
 入力信号を選ぶ..... 28
 入力信号を検索する..... 28
 アスペクト（画面の縦横比）を選ぶ..... 29
 ズーム（表示倍率）、フォーカス（焦点）を調節する 29
 画面を自動調整する..... 30
 画面の位置を調節する..... 30
 キーストン（台形歪み）を調節する..... 31
 画面を拡大する..... 32
 映像を静止させる..... 33

映像を一時的に消す..... 33

メニュー操作

メニュー機能の使いかた..... 34
 簡単メニュー..... 35
 映像メニュー..... 37
 ガンマのカスタムモードおよび
 色温度のカスタムモードの調節手順... 39
 表示メニュー..... 40
 入力メニュー..... 42
 設置メニュー..... 45
 スクリーンメニュー..... 47
 マイスクリーンを登録する..... 49
 その他メニュー..... 50

お手入れ

ランプ..... 61
 ランプについてのご注意..... 61
 ランプを交換する..... 62
 エアーフィルター..... 63
 内部のお手入れ..... 65
 レンズのお手入れ..... 65
 キャビネット、リモコンのお手入れ..... 65

付 録

外形寸法..... 66
 入出力端子について..... 67
 パソコン信号について..... 70
 対応信号例..... 70
 初期設定信号..... 71
 RS-232C 通信について..... 72
 ケーブルの接続..... 72
 通信設定..... 72
 RS-232C コマンド一覧..... 74

ご参考

故障かな？と思ったら..... 82
 メッセージについて..... 82
 インジケータ表示について..... 83
 故障と間違えやすい現象について..... 85
 仕様..... 87
 保証とアフターサービスについて <必ずお読みください> 88
 お客様ご相談窓口..... 89



使用上のご注意 <必ずお読みください>

ご使用前に

ご使用前にはこの「使用上のご注意」をよくお読みになり、正しくお使いください。誤ったご使用や通常の範囲を超える取扱いによる危害や損害については、いかなる場合も弊社は責任を負いませんので予めご了承ください。

絵表示について





本書では、この製品を安全に正しくお使いいただき、あなたや他の人々への危害や財産への損害を未然に防止するために、いろいろな絵表示をしています。

 警告	この表示を無視して、誤った取扱いをすると、人が死亡または重傷を負う可能性があります。
 注意	この表示を無視して、誤った取扱いをすると、人が傷害を負ったり物的損傷を発生する可能性があります。

絵表示の意味

 「注意」を示します。 「気をつけなければならない」	 「破裂注意」
	 「感電注意」
	 「高温注意」
 「禁止」を示します。 「してはいけない」	 「分解禁止」
 「強制」を示します。 「必ず行う」	 「電源プラグをコンセントから抜くこと」
	 「アース線を接続せよ」

安全上のご注意

 警告	
■異常が発生したら、すぐに電源プラグを抜く	
	煙が出ている、異臭がする、異音がする、本機および電源コード、ケーブル類などに損傷がある、本機の内部に異物（水、金属など）が入った、などの異常や故障状態のまま使用すると、火災や感電の原因となります。 すぐに電源スイッチを切り、電源プラグを抜いて販売店に修理をご依頼ください。お客様による修理は危険ですので絶対におやめください。 ●電源プラグはすぐに抜くことができるように設置する。
■子供やペットに注意する	
	本機や付属品（リモコン、電池など）の取扱いを誤ると、火災、感電、けが、火傷、視力障害などの原因となります。 お子様やペットのいる場所でのご使用や保管には、十分注意してください。
■異物や液体を入れない	
	内部に金属類などの異物や水などの液体が入ると、火災や感電の原因となります。 すぐに電源スイッチを切り、電源プラグを抜いて販売店にご連絡ください。 ●花瓶、水槽、植木鉢、コップ、化粧品、薬品などを近くに置かない。 ●金属や燃え易いものなどを近くに置かない。 ●本機を付属品や信号ケーブル、コネクタ以外のものと一緒に箱やバッグに入れない。

安全上のご注意（つづき）

警告

■分解したり、改造したりしない



内部には電圧の高い部分があり、火災や感電、故障の原因となります。
内部の点検、調整、修理、お手入れは販売店にご依頼ください。

分解禁止

■衝撃を与えない



落としたりぶつけたりすると、けがや破損、故障の原因となり、そのまま使用すると火災や感電の原因となります。
すぐに電源スイッチを切り、電源プラグを抜いて販売店にご連絡ください。

■不安定な場所に置かない



落ちたり倒れたりすると、けがや破損、故障の原因となり、そのまま使用すると火災や感電の原因となります。

- ぐらついた台の上や傾いた場所、振動の多い場所などの不安定なところに置かない。
- キャスター（車）付きの台に載せる場合はキャスター止めをする。
- 本体の側面やレンズが上や下を向いた状態には置かない。
- 天吊り設置や通常と異なる設置については、必ず事前に販売店に相談する。

■高温に注意する



使用中や使用後しばらく、本機のレンズや通風口、通風口から出る空気は高温になり、火災や火傷の原因となります。また内部の温度が上がり過ぎると、故障の原因となることがあります。

- 風通しの良い場所に、周辺の壁や物から30cm以上離して設置する。
- 金属などの熱が伝わり易いものや燃え易いもの、熱に弱いものの上や近くで使用しない。
- 通風口をふさいだり、レンズや通風口の近くに物を置いたりしない。
- テーブルクロスや布などをかぶせない。
- カーペットや布団の上に置いて使用しない。
- 布や紙など、吸気口に吸い付くものを本機の近くに置かない。
- 使用中や使用後しばらくはレンズや通風口の付近に触れない。

■ぬらさない



本機や付属品が水などにぬれると、火災や感電、故障の原因となります。

- 風呂場やシャワー室、屋外や水辺など、ぬれるところに置かない。

水ぬれ禁止

■レンズをのぞかない



ランプの点灯中は強い光が投射されていますので、視力障害などの原因となります。
絶対にのぞかないでください。

■指定（本体に表示）の電源電圧で使用する



指定電圧以外でのご使用は、火災や感電の原因となります。
必ず指定電圧の電源コンセントをご使用ください。

■電源は正しく接続する



電源コードや電源プラグアダプタの取扱いを誤ると、火災や感電の原因となります。
本機に付属の電源コードを、正しくご使用ください。

- ぬれた手で電源コードや電源プラグアダプタに触れない。
- プラグなどの接続部周辺に付着したホコリや金属類は、接続前に乾いた布で拭き取る。
- プラグやコネクタは根元まで確実に差し込む。ゆるみやがたつきのあるコンセントは使用しない。

安全上のご注意（つづき）

警告

■アース線は必ず接続する



アース線を
接続せよ

アース線を接続しないと、火災や感電、電波妨害の原因となります。必ず接地してください。

- 電源コードは本機に付属のものを使う。2つ穴コンセントを使用する場合は付属の電源プラグアダプタを使用し、必ず接地する。
- アース線は、電源プラグアダプタをコンセントに差し込む前に接続し、電源プラグアダプタをコンセントから抜いた後で外す。

■アース端子を電源コンセントに差し込まない



火災や感電の原因となります。

■ランプの取扱いに注意する



破裂注意



高温注意

本機は、ガラス製で寿命のある高圧水銀ランプを使用しています。ランプの取扱いを誤ると火傷の原因や、破裂して、けがの原因となります。

必ず本書の「ランプ」の項をお読みにになり、正しくご使用ください。

- ランプに衝撃を与えたり傷つけたりしない。
- ランプ交換は、本機の電源を切って十分冷ましてから行う。
- ランプは指定の型名（□「仕様」）の新しい（未使用の）ものを使う。
- 廃棄は、廃棄を行う地域の規則（条例など）に従って正しく行う。

■電源コードや接続ケーブルを傷つけない



損傷のある電源コードや電源プラグアダプタ、接続ケーブルを使用すると、火災や感電の原因となります。

電源コードや接続ケーブルは付属品または所定のもの（販売店にお尋ねください）をご使用ください。損傷があるものは使用せず、販売店にご相談ください。

- 本機や重いものなどを載せない。
- ケーブル部分を持って引っ張らない。
- 加熱しない。本機のレンズや通風口、ヒータなどの発熱源の近くに置かない。
- 無理に曲げたり、加工したりしない。

■電池の取扱いに注意する



電池（リモコン用）の取扱いを誤ると、火災や人体への傷害の原因となったり、破裂して、けがや周囲の汚染の原因となります。

必ず本書の「リモコン」の項をお読みにになり、正しく取り扱ってください。

- 電池をリモコンに入れるときは、リモコンに表示されている極性記号（⊕、⊖）に従って正しく入れる。
- 電池は指定（□「リモコン」）のものを使う。種類や銘柄の異なる電池を一緒に使用しない。交換するときは必ず新品（未使用品）を使い、古い（既に使用した）電池と一緒に使用しない。
- 電池を火や水の中に入れない。火気、高温、湿気を避け、暗く涼しく乾燥した場所に保管する。
- 電池が液漏れした場合は、漏れ液を布などで拭き取ってから新しい電池に交換する。漏れ液が皮膚や衣服についた場合はすぐにきれいな水で洗い流す。目に入った場合はすぐにきれいな水で洗い流し、医師に相談する。
- 電池を充電したり短絡したりしない。ピンセットなどの金属製のもので持たない。
- 電池は子供やペットの届かないところに保管する。万一飲み込んだらすぐに医師に相談する。
- 電池に衝撃を与えたり、傷つけたり、分解や加工、半田付けしたりしない。傷ついた電池は使用しない。
- 長時間使用しない場合は取り出して保管する。
- 廃棄は、廃棄を行う地域の規則（条例など）に従って正しく行う。

安全上のご注意（つづき）

⚠ 注意

■移動や運搬のとき、衝撃を与えない



落としたりぶつけたりすると、けがや破損、故障の原因となりったり、そのまま使用すると火災や感電の原因となることがあります。

落としたりぶつけたりしないように注意してください。

- 使用中や使用後しばらく、本機が高温の状態では移動しない。使用後の移動は本機の電源を切って十分冷ましてから行う。
- 移動は、電源コードや接続ケーブルを外し、レンズカバーを閉じて行う。
- 本機およびリモコン、電源コードや接続ケーブルなどを投げたり引きずったりしない。
- 引越しや修理などで搬送する場合は、本機の梱包材料（購入時に使用されていたもの）で梱包する。

■本機の上に乗ったり、物を載せたりぶら下げたりしない



不安定になって、落ちたり倒れたりすると、けがや火傷、破損、故障の原因となったり、そのまま使用すると火災や感電の原因となることがあります。

- 指定品以外のものを取り付けたりぶら下げたりしない。（別売品については販売店にお尋ねください。）

■湿気やホコリの多いところ、タバコの煙や油煙、湯気などの当たるところに置かない



火災や感電の原因となったり、故障や映像不良の原因となることがあります。

- 調理台や加湿器の近くに置かない。
- 人通りの多い場所、屋外や水辺（海辺など）で使用しない。
- 喫煙所や喫煙者のいるところに置かない。

■高温になるところに置かない



火災や感電の原因となったり、故障やキャビネットが傷む原因となることがあります。

- 直射日光の当たるところ、ヒータなどの発熱源の近くに置かない。

■使用しないときは電源プラグを抜く



電源プラグをコンセントから抜くこと

電源の完全な切断のためには、電源スイッチを切るだけでなく、電源プラグをコンセントから抜いてください。

- 長時間使用しないときは、必ず電源を切り、電源プラグを抜く。
- お手入れやランプ交換のときなどは、必ず電源を切り、電源プラグを抜く。

■1年1度は内部のお手入れを販売店に依頼する



内部にホコリがたまった状態で使用し続けると、火災や感電、故障や映像不良の原因となることがあります。

内部のお手入れは湿気の多くなる梅雨期の前に行うと効果的です。費用など、詳しくは販売店にご相談ください。お客様による内部のお手入れは危険ですのでお止めください。

お守りください

■リモコンに衝撃を与えたり、ぬらしたりしないでください

破損や故障の原因となることがあります。

- リモコンを投げたり落としたりしないでください。
- リモコンに重いものを載せたりしないでください。
- リモコンに水をかけたり、ぬれるところに置いたりしないでください。
- リモコンとリモコン受光部の間に障害物を置かないでください。

■レンズの取扱いにご注意ください

レンズが傷つくと破損や故障の原因となることがあります。また、くもりや汚れは画質に悪い影響を及ぼすことがあります。

- 使用しないときはレンズカバーを閉じてください。
- レンズには直接手を触れないでください。
- レンズのお手入れは、市販のレンズクリーニングペーパー(カメラやメガネの清掃用)で行ってください。
- レンズを硬いもので傷つけないようにご注意ください。
- 別売品については販売店にお尋ねください。指定品以外は取り付けしないでください。

■エアフィルターのお手入れについて

エアフィルターがホコリや汚れでつまると、内部温度が上昇して故障の原因となることがあります。内部温度の上昇を防ぐために電源が自動的に切れたり、「吸気口をチェックして下さい」などのメッセージが表示されたりすることがあります。

必ず本書の「エアフィルター」の項をお読みになり、正しくお手入れしてください。

- エアフィルターのお手入れは、本機の電源を切って十分冷ましてから行ってください。
- エアフィルターが損傷したり、汚れがひどくて掃除しきれない場合は交換してください。また、光源ランプを交換したときにはエアフィルターも交換してください。
- エアフィルターは指定の型名(☐「仕様」)のものをご使用ください。本機の交換用ランプに付属されているエアフィルターは本機用です。
- エアフィルターを外した状態で本機の電源を入れないでください。

■キャビネットやリモコンのお手入れについて

誤った取扱いは、キャビネットやリモコンの表面の変質や塗装がはがれる原因となることがあります。お手入れは、ガーゼなどのやわらかい布で軽く拭いてください。

- 汚れがひどい場合は、やわらかい布を水または水で薄めた中性洗剤に浸してよく絞り、軽く拭いてください。さらに別の乾いたやわらかい布で軽く拭いて仕上げてください。中性洗剤の原液は使用しないでください。
- ベンジンやシンナーなどの揮発性の薬品、溶剤、研磨剤などは使用しないでください。
- スプレーは使用しないでください。
- ゴムやビニール製品を長時間接触させたままにしないでください。
- 科学ぞうきんのご使用については、その注意書に従ってください。

■結露にご注意ください

本機を低温の室外から高温の室内に持ち込んだ場合など、本機の内部の投射レンズやミラーに結露が生じ、映像がぼやけたり、見えなくなったりすることがあります。

- 本機が周囲の温度に慣れるに従って露が消え、映像は正常に戻ります。

■強い光を避けてください

直射日光や照明などの強い光がリモコン受光部に当たると、リモコン操作が正常に働かない場合があります。

- 光源は本機から遠ざけてください。

■電波を発生するものを避けてください

本機の近くで電波を発生する装置を使用すると、映像が乱れる原因となることがあります。

- 携帯電話やトランシーバなどは本機から離れてご使用ください。

■ノートパソコンとの接続について

ノートパソコンと接続する場合は、ノートパソコンのRGB 外部映像出力を有効(LCDとCRTの同時表示またはCRTの設定)にしてください。詳しくはご使用になるパソコンの説明書をご覧ください。

お守りください（つづき）

■電源を入れる順序、切る順序について

接続している他の機器（パソコンやビデオなど）のトラブルを防ぐために、特に指定のない場合、本機の電源は以下の順序で操作してください。

- 本機の電源は、接続している他の機器より先に入れてください。
- 本機の電源は、接続している他の機器より後に切ってください。

■映像特性について

本機は液晶パネルを使用した投映装置です。投映面（スクリーンや壁面など）の特性により、映像の色合いやコントラストが、テレビやパソコンのモニタとは異なることがあります。

- 偏光スクリーンは使用しないでください。画面が赤味を帯びて見える場合があります。

■液晶パネルの焼きつきにご注意ください

本機は液晶パネルを使用した投映装置です。静止画像や動きの少ない映像、液晶パネルの仕様（□□「仕様」）と縦横比が異なる映像などを、長時間または繰り返し投映すると、液晶パネルが焼きついて、その映像が残像として残ることがありますが、液晶特有の現象であり、故障ではありません。

- 焼きつきが生じた場合は、白画面（画面全体が白い無地の映像）を1時間以上投映し続けるか、または電源を切って数時間放置してください。白画面表示にはブランク機能（□□33）をご利用ください。

■輝点、黒点について

本機は液晶パネルを使用した投映装置です。画面上に輝点（光ったままの点）や黒点（光らない点）が見られることがありますが、液晶特有の現象であり、故障ではありません。

■寿命部品について

光学部品（ランプ、液晶パネル、偏光板、PBS（Polarized Beam Splitter））および冷却ファンは寿命部品です。長時間お使いになる場合は修理交換が必要になります。

- 本機は業務用途での長時間の連続使用を想定した設計ではありません。毎日6時間以上ご使用になる場合は、1年未満でも寿命部品の交換が必要になることがあります。また6時間以上連続してご使用になったり、短時間でも繰り返しご使用になったりすると、寿命部品の交換サイクルは早くなります。
- 本機は、本書に示されたアジャスタ調節など所定の範囲以外には、傾けて使用しないでください。所定外の傾きは部品の寿命を縮める原因となります。
- 頻繁な電源の入/切の繰り返しは、ランプ寿命を縮める原因となります。

■目の疲れにご注意ください

長時間のご使用は目が疲れる原因となります。ときどき画面から離れて目を休めてください。

■適度な音量でご使用ください

隣近所へ十分配慮して、適度な音量でご使用ください。特に夜間は小さな音でも通り易いので、窓を閉めたり音量を下げたりして、生活環境を守りましょう。

■冷却ファンの騒音について

本機は使用環境に合わせて冷却ファンの回転速度を制御する機能を備えています。周囲温度が高い場合は、冷却ファンの回転速度が速くなり、騒音も大きくなります。

■磁気を発生するものを避ける

磁気を近づけると冷却ファンが停止して、プロジェクターが動作しない原因となることがあります。

- シールドされていない磁石や磁気製品をプロジェクターに取り付けたり、近くに置いたりしない。

付属品の確認

⚠警告 ●本機に衝撃を与えない、不安定なところに置かない
 落としたりぶつけたりして本機に衝撃を与えると、けがや破損、故障の原因となります。

お守りください ●取扱説明書（本書）および保証書は、よくお読みになって内容をご理解のうえ、いつでも確認できるところへ大切に保管してください。
 ●梱包材は大切に保管してください。修理や引越しなど、輸送にはお買い上げ時の梱包材をご使用になり、正しく梱包してください。特にレンズまわりの梱包にはご注意ください。

はじめに付属品をご確認ください。万一不足しているものがあれば、販売店にご連絡ください。

- ① レンズカバー（本体のレンズに取り付けられています）
- ② レンズカバー用取付紐とレンズカバー用リベット
- ③ 電源コード
- ④ 電源プラグアダプタ
- ⑤ RGB ケーブル
- ⑥ ビデオ / オーディオケーブル
- ⑦ リモコン
- ⑧ 単 3 乾電池 × 2 個（リモコン用）
- ⑨ ソフトケース
- ⑩ 取扱説明書（本書）
- ⑪ 保証書

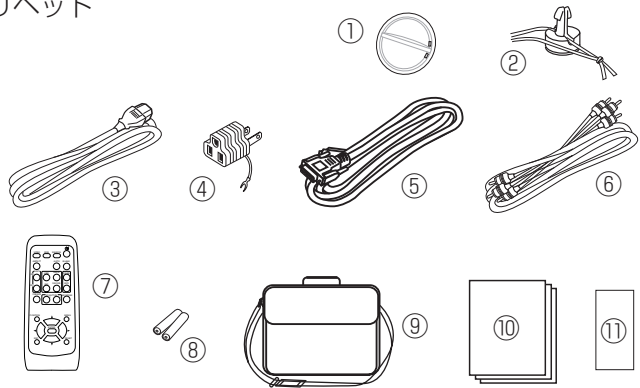

レンズカバーを取り付ける

⚠注意 ●保管するとき、移動するときは、レンズカバーを取り付ける。
 レンズはガラス製です。破損すると、けがの原因となったり、傷つくと映像に悪い影響を与えることがあります。

レンズカバーは紛失防止のため、取付け紐とリベットで本体に取り付けてご使用ください。

1. レンズカバーの紐通し穴に、取付け紐を取り付ける。
 取付け紐の結び目の無い方の端を紐通し穴に通します。通した部分を広げて輪にし、反対側（結び目のある方）の端をくぐらせて引き出してください。

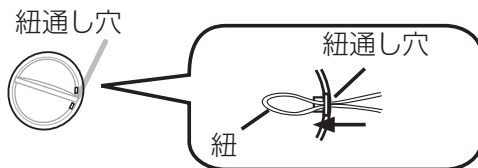

2. 取付け紐をリベットに挟む。
 取付け紐の結び目のある方の端を広げて、一本をリベットの溝に挟んでください。
3. リベットを本体に差し込む。
 取付け紐を挟んだ状態で、リベットの本体底面のレンズカバーリベット取付け穴に差し込んでください。

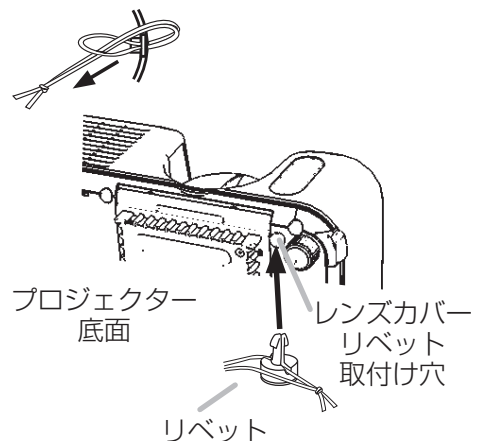

各部の名称

プロジェクター

① 通風口

前面、後面、底面（フィルターカバー）の3箇所にあります。

② フィルターカバー (P.63)

通風口（吸気）に、エアフィルターとフィルターカバーが取り付けられています。

③ レンズ (P.25)

④ レンズカバー (P.10)

⑤ アジャスタ (P.16)

⑥ アジャスタボタン (P.16)

アジャスタとアジャスタボタンはプロジェクターの左右両側にあり、アジャスタボタンを押すと、ボタンと同じ側のアジャスタの固定が外れて長さを調節できます。

⑦ リモコン受光部 (P.23)

ここからリモコン信号を受信します。

⑧ スピーカー (P.27)

⑨ ズームリング (P.29)

ズーム（表示倍率）の調節に使用します。

⑩ フォーカスリング (P.29)

フォーカス（焦点）を合わせるとき使用します。

⑪ ランプカバー (P.62)

⑫ 電源スイッチ (P.25)

⑬ AC インレット (P.21)

電源コードを接続します。

⑭ セキュリティーバー (P.17)

市販の盗難防止チェーン（ワイヤー）を取り付けるとき使用します。

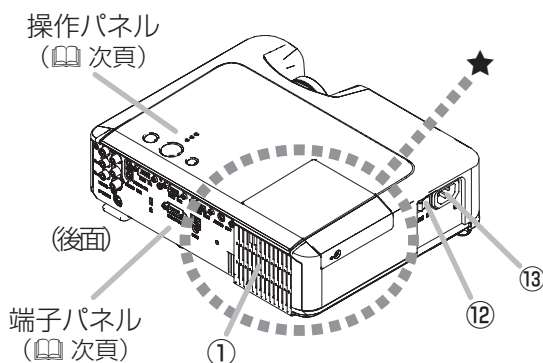
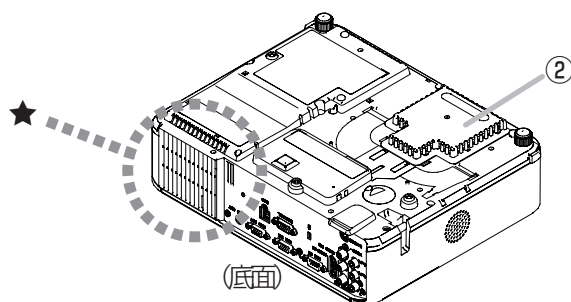
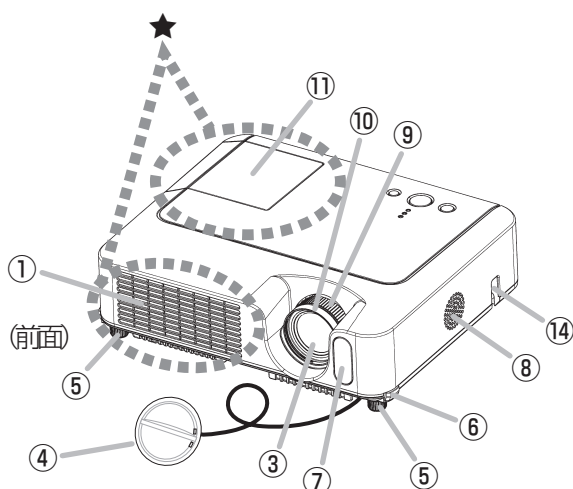

⚠警告 ●高温に注意する

使用中や使用後しばらく、ランプカバーや通風口、およびその周辺（★）は高温になります。また通風口から出る空気も高温となります。火災や火傷の原因となったり、本機内部の温度が上がり過ぎると故障の原因となりますので以下のことにご注意ください。

- ・ランプカバーや通風口、およびその付近に触れたり、近くにものを置いたりしない。
- ・通風口をふさいだり、近くにものを置いたり布をかぶせたりして通風を妨げない。
- ・布や紙片など、通風口（吸気）に吸い込まれるものを近くに置かない。エアフィルターはこまめにお手入れする。

●レンズをのぞかない

使用中（ランプ点灯中）はレンズ部から強い光が出ています。視覚障害の原因となりますので、のぞかないでください。

⚠注意 ●アジャスタ、アジャスタボタンは本体を支えながら操作する

アジャスタボタンを押すとき本体を支えていなかったり、アジャスタを回すとき本体が不安定になると、落ちたり倒れたりして、けがや破損、故障の原因となることがあります。

操作パネル

- ① **STANDBY/ON ボタン** (☞25)
電源を入れるとき、切るときに使用します。
- ② **POWER インジケータ** (☞25)
電源の状態をお知らせします。
- ③ **TEMP インジケータ** (☞83)
内部の温度が高すぎるときなど、温度についての問題の発生をお知らせします。
- ④ **LAMP インジケータ** (☞83)
ランプが点灯しないときなど、ランプについての問題の発生をお知らせします。
- ⑤ **カーソルボタン** (☞34)
メニュー操作や調節に使用します。
- ⑥ **INPUT ボタン** (☞28)
押すごとに、映像信号の入力を切り替えます。

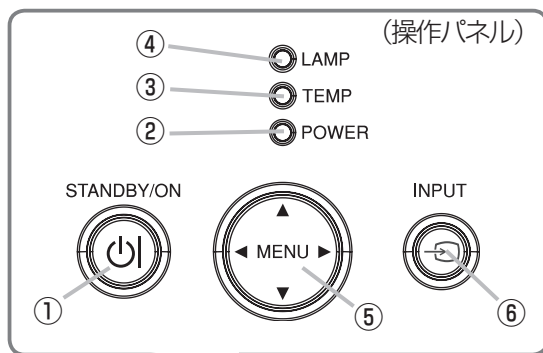

端子パネル

- ⑦ **RGB IN1 端子** (☞19)
パソコンからの RGB 信号を入力します。
- ⑧ **RGB IN2 端子** (☞19)
パソコンからの RGB 信号を入力します。
- ⑨ **RGB OUT 端子**
モニターへ接続すると、RGB IN1 または RGB IN2 に入力されているどちらかの信号を出力できます。
- ⑩ **VIDEO 端子** (☞20)
ビデオや DVD プレーヤーからのビデオ信号を入力します。
- ⑪ **S-VIDEO 端子** (☞20)
ビデオや DVD プレーヤーからの S ビデオ信号を入力します。

COMPONENT VIDEO (☞20)

- ⑫ **Y 端子**
- ⑬ **Cb/Pb 端子**
- ⑭ **Cr/Pr 端子**
ビデオや DVD プレーヤーからのコンポーネントビデオ信号を入力します。
- ⑮ **AUDIO IN1 端子** (☞19)
初期設定時 RGB IN1 から入力する映像信号用の音声信号を入力します。(初期設定では、RGB IN1 端子に連動していますが、設定の変更が可能です。)(☞46)
- ⑯ **AUDIO IN2 端子** (☞19)
初期設定時 RGB IN2 端子から入力する映像信号用の音声信号を入力します。(初期設定では RGB IN2 端子に連動していますが、設定の変更が可能です。)(☞46)
- ⑰ **AUDIO IN3 L/R 端子** (☞20)
初期設定時 VIDEO、S-VIDEO、COMPONENT VIDEO 端子から入力する映像信号用の音声信号を入力します。(初期設定では、VIDEO、S-VIDEO、COMPONENT 端子に連動していますが、設定の変更が可能です。)(☞46)
- ⑱ **AUDIO OUT 端子** (☞19)
スピーカー (アンプ付) へ接続すると、音声を出力できます。

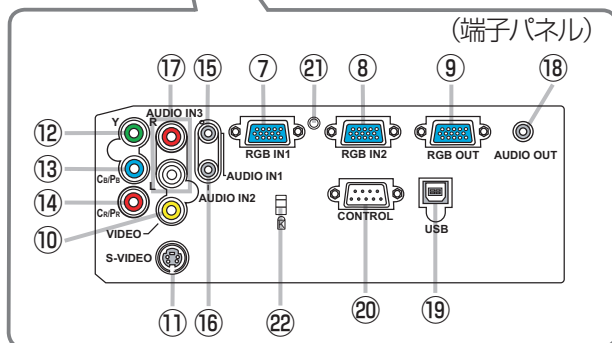
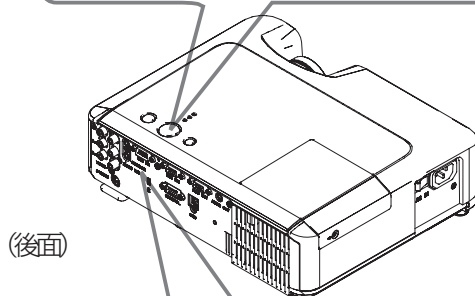

- ⑲ **USB 端子** (☞24)
USB ケーブルを接続し、マウス / キーボードコントロールに使用します。
- ⑳ **CONTROL 端子** (☞19)
RS-232C ケーブルを接続します。
- ㉑ **リスタートスイッチ** (☞85)
内蔵マイコンの誤動作などで、正常な操作で電源を切ることができない場合、このスイッチを押すと本機の動作を終了 (POWER インジケータが橙色に点灯 (☞25)) することができます。リスタートスイッチは、細い棒状のもの (パソコンのリセット用ピンなど) を差し込んで押ししてください。

お守りください ●リスタートスイッチは、正常な操作で電源を切れない場合だけで使用ください。

●停電やリスタートスイッチの使用などにより、正常な操作をせずに電源を切った (切れた) ときは、必ず電源スイッチを切り (「○」側を押す)、再起動は、本機を 10 分以上放置して冷ましてから行ってください。

- ㉒ **盗難防止ロック用穴**

リモコン

- ① **STANDBY/ON ボタン** (25)
電源を入れるとき、切るときに使用します。
(操作パネルのSTANDBY/ONボタンと同様です。)
- ② **SEARCH ボタン** (28)
入力信号を自動検索します。
- ③ **RGB ボタン** (28)
押すごとに、RGB 信号用の入力端子を切り替えます。
RGB IN1 ↔ RGB IN2
- ④ **VIDEO ボタン** (28)
押すごとに、ビデオ信号用の入力端子を切り替えます。
COMPONENT VIDEO → S-VIDEO → VIDEO
↑
- ⑤ **BLANK ボタン** (33)
入力信号の映像が消えて、ブランク画面が表示されます。
- ⑥ **AUTO ボタン** (30)
画面を自動調整します。
- ⑦ **ASPECT ボタン** (29)
押すごとに、アスペクト (画面の縦横比) の設定を切り替えます。
- ⑧ **VOLUME ボタン** (27)
このボタンを押すと、▲/▼ボタンで音量を調節できます。
- ⑨ **MUTE ボタン** (27)
音声を消します。

キーボードコントロール・ボタン (24)

- ⑩ **PAGE UP ボタン**
- ⑪ **PAGE DOWN ボタン**
- ⑫ **HOME ボタン**
- ⑬ **END ボタン**
- ⑭ **MAGNIFY ON ボタン** (32)
画面の拡大操作を開始できます。
- ⑮ **MAGNIFY OFF ボタン** (32)
画面の拡大操作を終了できます。
- ⑯ **KEystone ボタン** (31)
このボタンを押すと、▲/▼ボタンで台形歪みを補正できます。
- ⑰ **MY BUTTON ボタン** (52)
メニュー操作で、このボタンに機能を割り当て、その機能を実行することができます。
- ⑱ **FREEZE ボタン** (33)
押すごとに、映像を静止 / 解除します。
- ⑲ **MENU ボタン** (34)
押すごとに、メニューを表示 / 消去します。
- ⑳ **POSITION ボタン** (32)
このボタンを押すと、▲/▼ボタンで画面の表示位置を調節できます。
- ㉑ **カーソルボタン** (34)
メニュー操作や調節に使用します。(マウスコントロールにも使用できます (24))

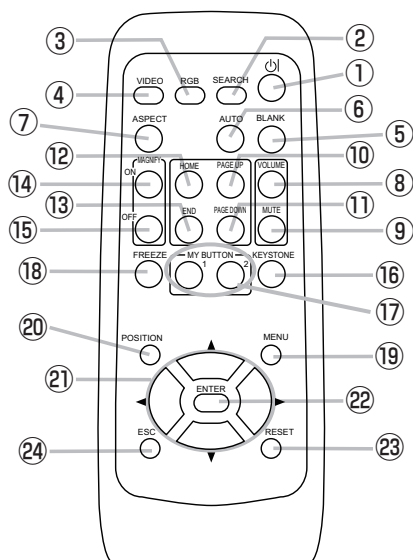

表面

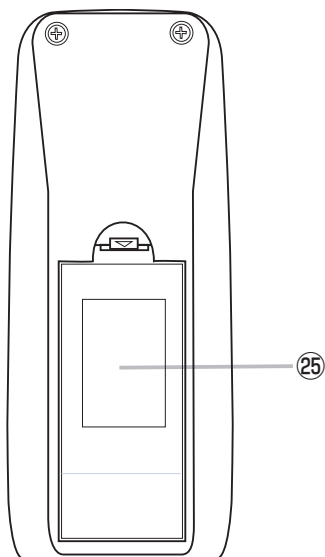

裏面

- ㉒ **ENTER ボタン** (34)
メニュー操作で、選択内容を確定し次へ進むときなどに使用します。(マウスコントロールにも使用できます (24))
- ㉓ **RESET ボタン** (34)
操作の途中で RESET ボタンを押すと、調節をもと (その信号を受信した時点) の状態にもどすことができます。
* 「表示言語」や「クロック位相」、「音量」などは、リセットされません。
マウスコントロールにも使用できます (24)
- ㉔ **ESC ボタン** (34)
メニュー操作でメニュー表示を一つ前に戻すときに使用します。
(キーボードコントロールにも使用できます (24))
- ㉕ **電池カバー** (22)
電池を出し入れするとき、このカバーを外します。

設置

プロジェクターとスクリーンを配置する

設置についてのご注意

安定した場所に、水平に置いてください。

落ちたり、倒れたり、ぶついたりして衝撃を与えると、けがや破損、故障の原因となります。また振動や傾きも、故障や寿命部品の寿命を縮める原因となります。安定した水平な場所に設置してください。

- ⚠警告**
- ぐらついた台の上や傾いた場所、振動の多い場所など、不安定な場所に置かない。
 - 側面、背面、前面を下に向けて置かない。
 - 天吊り設置については事前に販売店に相談する。

お守りください ●傾けて置くときは、前後方向（前上がり）30°以内で設置してください。

涼しい場所に、通風に配慮して設置してください。

使用中や使用後しばらく本機は熱くなります。特にレンズとその周辺、通風口とその周辺、通風口から出る空気は高温となり、取扱いを誤ると火災や火傷の原因となったり、内部温度が上がり過ぎると故障の原因となったりします。

涼しく風通しの良い場所に、壁や周囲の物から30cm以上離して設置してください。

本機は底面にも通風口（吸気）がありますので、底面の通風にも十分ご注意ください。

- ⚠警告**
- 使用温度範囲（5℃～35℃）を守り、直射日光が当たるところ、ヒータの近くやエアコンの吹き出し口近くなど、熱源の近くや温風が直接当たるような場所には置かない。
 - 通風口をふさいだり、近くにものを置いたり布をかぶせたりして通風を妨げない。通風口は前面、後面、底面（フィルターカバー）にあります。
 - 布や紙片など、吸い込まれるものを本機の下や近くに置かない。
 - カーペットや布団の上に置かない。
 - 金属製の台など、熱の伝わり易い物の上や近くに置かない。
- ⚠注意**
- 熱に弱い材質の物の上や近くに置かない。
 - 本機の上に物を置かない。

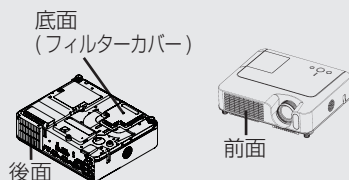

ぬれる場所に置かないでください。

本機がぬれたり内部に水などの液体が入ると、火災や感電、故障や映像不良の原因となります。水場を避け、周囲には水槽や花瓶を置かないでください。

- ⚠警告**
- 風呂場やシャワー室、台所、屋外には置かない。
 - 水槽や植木鉢、花瓶やコップなどの近くに置かない。

湿気、ホコリ、タバコの煙、油煙、湯気を避けてください。

湿気やホコリなどは、通風口や内部にホコリや汚れを付着させ、火災や感電、故障や映像不良の原因となることがあります。

湿気やホコリが少なく、煙や湯気の当たらない場所に設置してください。

- ⚠注意**
- 台所や調理台、加湿器の近くに置かない。
 - 喫煙所や喫煙者の多い場所に置かない。
- ※人通りの多い場所、煙草の煙やホコリ、湿気、塩害などの心配される環境でのご使用は、お止めください。

直射日光、強い光を避けてください。

本機のリモコン受光部に直射日光などの強い光や至近距離からのインバータ蛍光灯の光が当たると、リモコン操作が正常に働かない場合があります。

お守りください ●直射日光などの強い光や、至近距離から照明の当たる場所に置かないでください。

下図および下表をご参考に、画面サイズと投射距離を決めてください。
 フルスクリーン（1024 × 768）のとき、
 (a) プロジェクターのレンズ面からスクリーンまでの距離（± 10%）
 (b) スクリーンの高さ（± 10%）

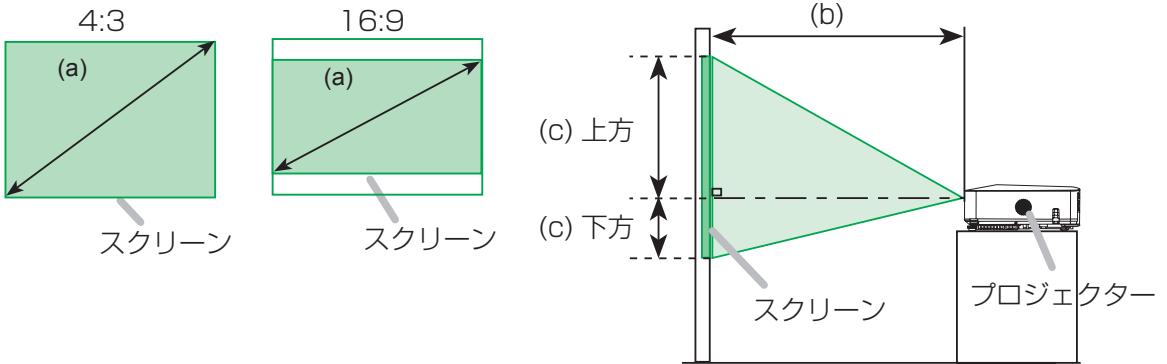

(a) スクリーンサイズ [インチ (m)]	4 : 3 スクリーンのとき				16 : 9 スクリーンのとき			
	(b) 投射距離 [m (インチ)]		(c) スクリーンの高さ [cm (インチ)]		(b) 投射距離 [m (インチ)]		(c) スクリーンの高さ [cm (インチ)]	
	最小	最大	下方	上方	最小	最大	下方	上方
30 (0.8)	0.9 (34)	1.1 (41)	5 (2)	41 (16)	1.0 (38)	1.1 (45)	-1 (0)	39 (15)
40 (1.0)	1.2 (46)	1.4 (56)	6 (2)	55 (22)	1.3 (50)	1.5 (61)	-2 (-1)	51 (20)
50 (1.3)	1.5 (58)	1.8 (70)	8 (3)	69 (27)	1.6 (63)	1.9 (76)	-2 (-1)	64 (25)
60 (1.5)	1.8 (70)	2.1 (84)	9 (4)	82 (32)	1.9 (76)	2.3 (91)	-2 (-1)	77 (30)
70 (1.8)	2.1 (81)	2.5 (98)	11 (4)	96 (38)	2.3 (89)	2.7 (107)	-3 (-1)	90 (35)
80 (2.0)	2.4 (93)	2.8 (112)	12 (5)	110 (43)	2.6 (102)	3.1 (122)	-3 (-1)	103 (41)
90 (2.3)	2.7 (105)	3.2 (126)	14 (5)	123 (49)	2.9 (115)	3.5 (138)	-4 (-1)	116 (46)
100 (2.5)	3.0 (117)	3.6 (140)	15 (6)	137 (54)	3.2 (127)	3.9 (153)	-4 (-2)	129 (51)
120 (3.0)	3.6 (140)	4.3 (169)	18 (7)	165 (65)	3.9 (153)	4.7 (184)	-5 (-2)	154 (61)
150 (3.8)	4.5 (176)	5.4 (211)	23 (9)	206 (81)	4.9 (192)	5.8 (230)	-6 (-2)	193 (76)
200 (5.1)	6.0 (235)	7.2 (282)	30 (12)	274 (108)	6.5 (256)	7.8 (307)	-8 (-3)	257 (101)
250 (6.4)	7.5 (294)	9.0 (353)	38 (15)	343 (135)	8.1 (320)	9.8 (384)	-10 (-4)	322 (127)
300 (7.6)	9.0 (352)	10.8 (423)	46 (18)	411 (162)	9.8 (384)	11.7 (461)	-12 (-5)	386 (152)

設置

傾きを調節する

⚠警告 ●使用中や使用後しばらく、通風口やその周辺に触れたり近づいたりしない。
使用中や使用後しばらく、通風口とその周辺、通風口から出る空気は高温となり、触れたり近づいたりすると火傷の原因となりますのでご注意ください。

⚠注意 ●アジャスタ、アジャスタボタンは本体を支えながら操作する。
アジャスタボタンを押すとアジャスタの固定が外れます。アジャスタボタンを押すとき本体を支えていなかったり、アジャスタを回すとき本体が不安定になると、落ちたり倒れたりして、けがや破損、故障の原因となることがあります。

お守りください ●傾けて置くときは、前後方向（前上がり）30°以内で設置してください。過度に傾けて設置すると、故障や寿命部品の寿命を縮める原因となることがあります。

設置面やスクリーンなどに傾きがある場合など、アジャスタを使って調節してください。前後方向に角度は0°～9°の範囲で調節できます。

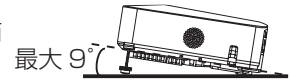

1. 本体を支えながらアジャスタボタンを押す。

アジャスタとアジャスタボタンは本体の左右両側面（前寄り、下部）に一組ずつあります。(11) アジャスタボタンを押すと、ボタンと同じ側のアジャスタの固定が外れて長さを変えられます。

2. 本体の位置を決めてアジャスタボタンを放す。

アジャスタボタンを押しながら本体の位置と傾きを調節してください。調節した位置で本体を支え持ったままアジャスタボタンを放すと、アジャスタが固定されます。左右両側のアジャスタがきちんと固定されているのを確認し、本体から手を放してください。

3. アジャスタを回して微調節する。

アジャスタは固定した状態でも、ネジのように回すと長さを微調節できます。本体をきちんと支え持って操作してください。

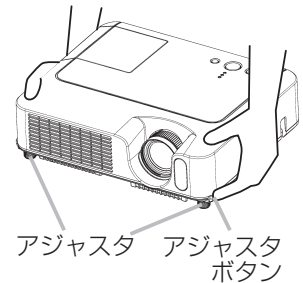

セキュリティーバーを使用する

⚠警告 ●本体の落下防止目的でセキュリティーバーを使用しない。落ちたり倒れたりすると、ケガや破損、故障の原因となります。

お守りください ●セキュリティーバーは盗難を完全に防ぐものではありません。盗難防止策のひとつとして使用してください。

本体に備えてあるセキュリティーバーを使って、盗難防止チェーン（ワイヤー）を取り付けることができます。

1. 取り付け方

- セキュリティーバー部に図のように市販の盗難防止チェーン（ワイヤー）を取り付けます。（取付け可能なチェーン（ワイヤー）直径 10 mmまで）

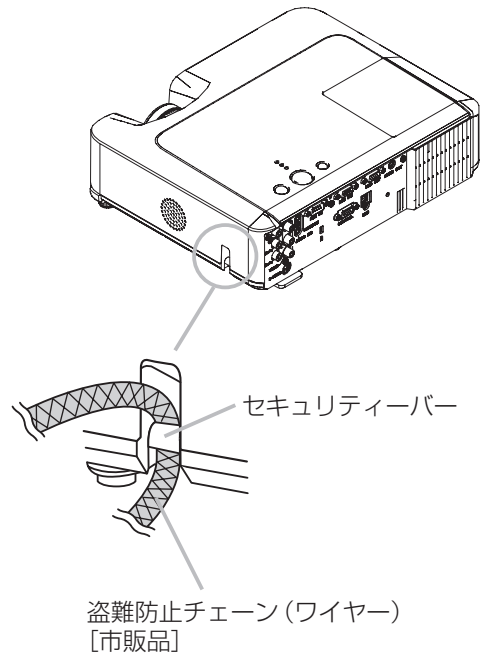

他の機器と接続する

⚠警告 ●接続ケーブルやコネクタ、アダプタなどを、分解したり、加工したりしない。
分解したり加工した接続ケーブルやアダプタなどを使用すると火災や感電、故障の原因となります。

●**損傷のある接続ケーブルやコネクタ、アダプタなどを使用しない。**
損傷のある接続ケーブルやアダプタなどを使用すると火災や感電の原因となります。重い物を載せたり、ケーブル部分を引っ張ったり、無理に曲げたり、加熱したりすると、損傷の原因となりますのでご注意ください。

⚠注意 ●接続ケーブルやコネクタ、アダプタなどは所定のものを使用する。
接続ケーブルやアダプタなどは付属品または所定のもの（販売店にお尋ねください）をご使用になり、片端にだけコアが付いたケーブルは、コアの付いている方を本機に接続してください。所定品以外をご使用になると、電波妨害や映像に悪い影響を及ぼす原因となることがあります。詳しくは販売店にお尋ねください。

●**接続の前に、本機と接続する機器の仕様が合うことを確認する。**
本機と仕様の合わない機器を無理に接続すると故障の原因となることがあります。あらかじめご確認ください。本機の入出力端子やRS-232C 通信については、📖「付録」をご覧ください。

●**接続作業の前に、本機と接続する全ての機器の電源を切り、電源コードを抜く。**
電源を入れた状態で接続すると、故障の原因となることがあります

お守りください ●接続の際は、接続する端子やコネクタの形状や向きを確かめながら、正しく接続してください。

●D サブコネクタの接続はネジできちんと固定してください。
●ノートパソコンと接続する場合は、ノートパソコンのRGB 外部映像出力を有効に（LCD とCRT 同時表示、またはCRT 表示に設定）してください。詳しくはご使用になるノートパソコンの説明書をご覧ください。

お知らせ ●パソコンが複数の表示モードを持っている場合には、本機が対応できないモードが含まれることがあります。

●Apple パソコンとの接続には、別売のMac アダプタが必要な場合があります。
●パソコン上で解像度を切り替えるとき、入力信号によっては、本機の自動調整機能が正常に動作しなかったり、通常より時間が掛かったりして、解像度切り替えのための画面表示が確認できず、もとの解像度に戻ってしまうことがあります。このような場合は、別のCRT ディスプレイやLCD ディスプレイなどを使って解像度を切り替えてください。

●プラグ&プレイについて

プラグ&プレイは、パソコンと、表示装置を含む周辺機器、およびオペレーティングシステムによって構成されるシステムです。本機はVESA DDC 2Bに対応しています。VESA DDC(Display Data Channel) 対応のパソコンに接続して使用すると、プラグ&プレイを実現できます。

- ・本機のRGB IN1 端子とパソコンを付属のRGB ケーブルで接続してご使用ください。
- ・本機は「プラグ&プレイモニタ」として認識されます。この際、ディスプレイドライバは標準のものをご使用ください。
- ・接続するパソコンによっては、プラグ&プレイが動作しない場合があります。

次頁の図を参考に、本機をお手持ちの機器と接続してください。

パソコンに接続する

※ AUDIO-IN1 端子は初期設定で RGB IN1 端子に連動しています。設定の変更については「設定メニュー」の「オーディオ」(46) をお読みください。

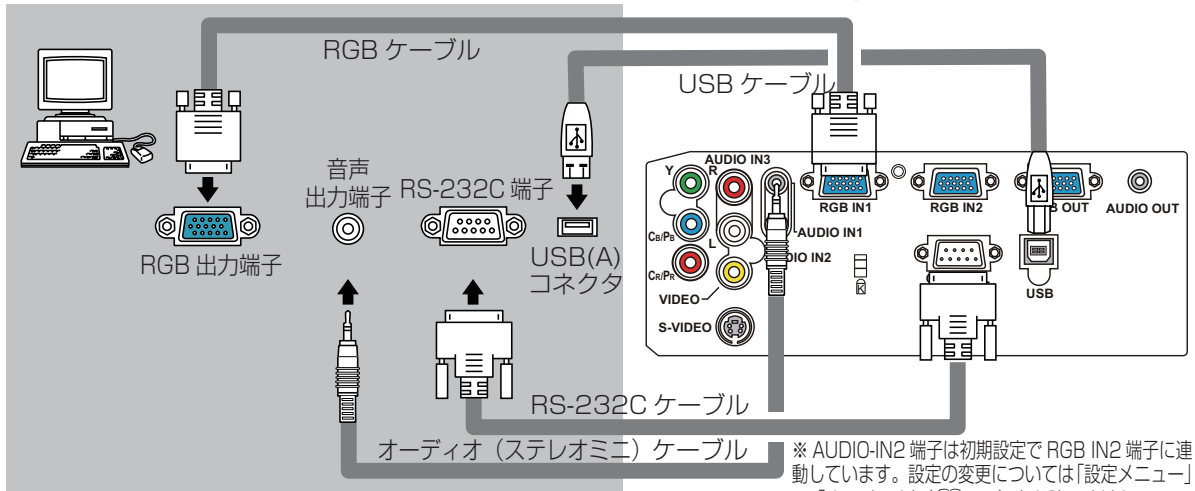

※ AUDIO-IN2 端子は初期設定で RGB IN2 端子に連動しています。設定の変更については「設定メニュー」の「オーディオ」(46) をお読みください。

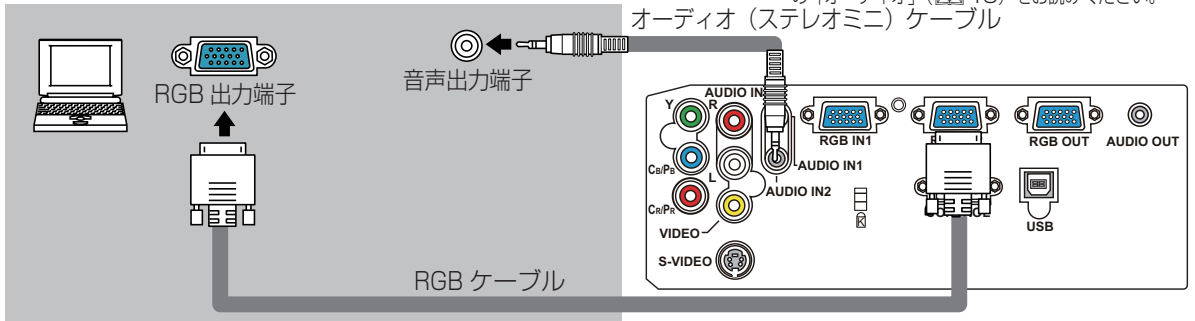

モニタを接続する

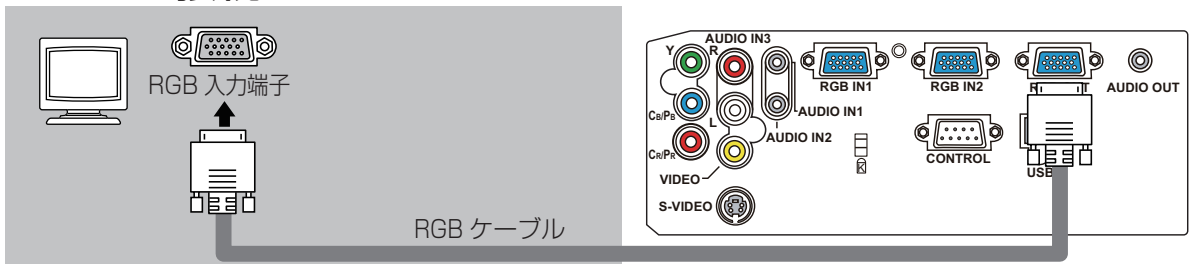

スピーカー (アンプ付) を接続する

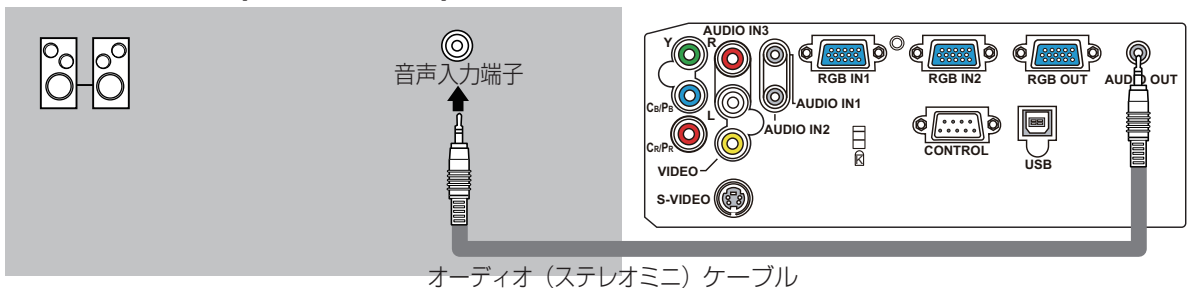

設置

※ AUDIO IN3 端子は初期設定で VIDEO、S-VIDEO、COMPONENT VIDEO 端子に連動しています。設定の変更については「設置メニュー」の「オーディオ」(P.46)をお読みください。

DVD プレーヤーやビデオに接続する

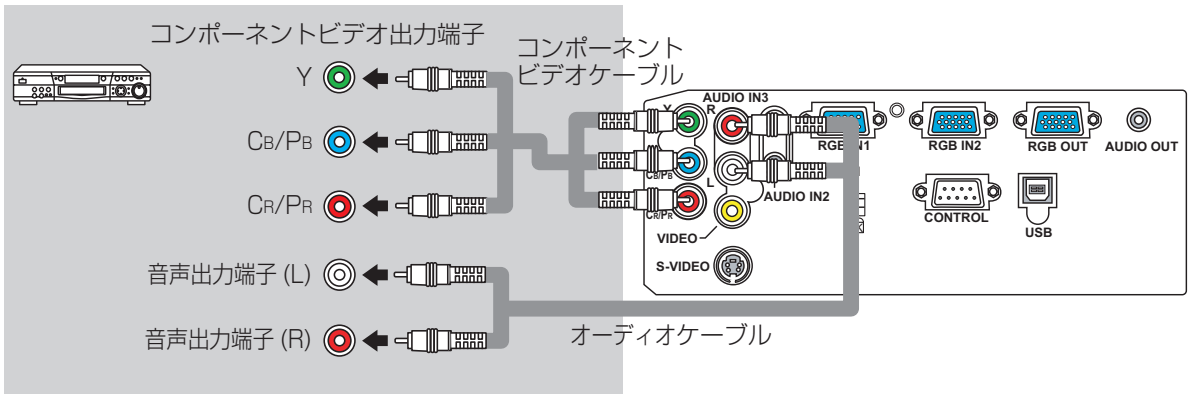
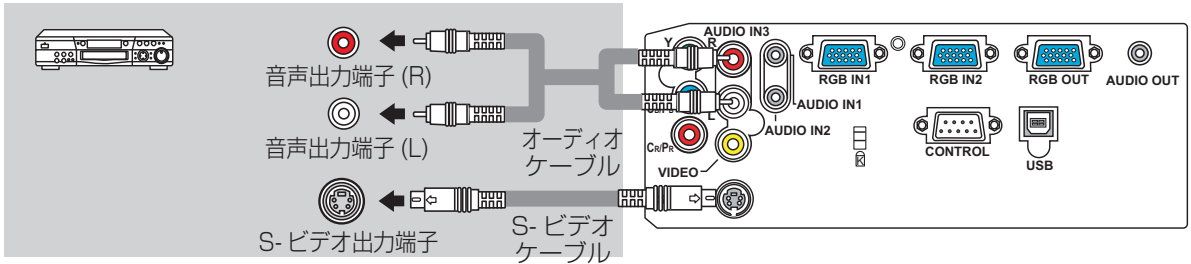
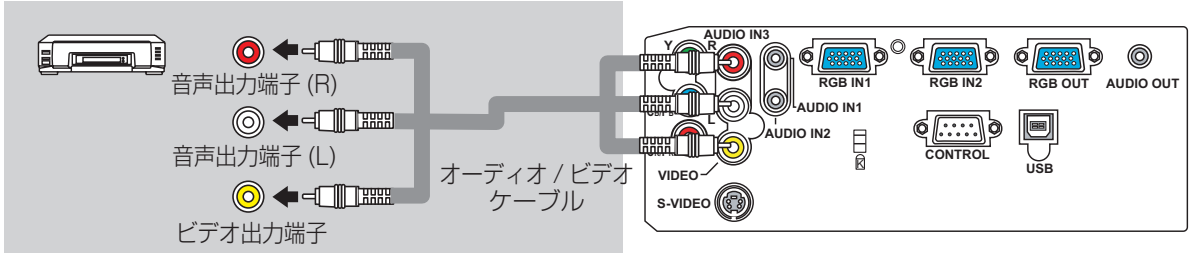

電源に接続する

⚠警告 ●電源コードや電源プラグアダプタは付属品を使用し、アース線は必ず接続する。
付属品以外のものをご使用になったり、アース線を接続しなかったりすると、火災や感電、電波妨害の原因となります。

- ・3つ穴コンセントには付属の電源コードを使用する。
- ・2つ穴コンセントには付属の電源コードと付属の電源プラグアダプタを使用し、電源プラグアダプタのアース線を必ず接続する。
- ・電源プラグアダプタは、アース線を先に接続してからコンセントに差し込み、外すときは電源プラグアダプタをコンセントから抜いてからアース線を外す。

●電源コードや電源プラグアダプタなどを、分解したり、加工したりしない。

分解したり加工した電源コードや電源プラグアダプタを使用すると火災や感電、故障の原因となります。

●損傷のある電源コードや電源プラグアダプタを使用しない。

損傷のある電源コードや電源プラグアダプタを使用すると火災や感電の原因となります。損傷や不具合がある場合は使用せず、販売店にご連絡ください。重い物を載せたり、ケーブル部分を引っ張ったり、無理に曲げたり、加熱したりすると、損傷の原因となりますのでご注意ください。

●電源プラグはいつでも抜くことができるように設置する。

万一異常が発生したら、すぐに電源プラグをコンセントから抜いてください。

●指定の電源電圧で使用する。

指定の電源電圧以外でのご使用は火災や感電の原因となります。コンセントの電圧を確認して接続してください。

●電源コードは正しく接続する。

正しい手順でしっかりと接続してください。誤った接続は火災や感電の原因となります。

- ・ぬれた手で電源コードや電源プラグアダプタに触れない。
- ・電源プラグや周辺に付着したホコリや金属類は、接続前に乾いた布で拭き取る。
- ・電源プラグやコネクタは根元まで確実に差し込む。ゆるみやがたつきのあるコンセントは使用しない。

お守りください ●接続している機器のトラブルを防ぐため、特に指定のない場合、電源を入れるときは本機の電源を先に入れ、切るときは本機の電源を後に切ってください。

1. 電源コードをプロジェクターに取り付ける。

- ・ACインレット（本体背面にあります）に、電源コードのコネクタ側を差し込んでください。

2. 電源プラグをコンセントに接続する。

3つ穴コンセントを使用する場合

- ①コンセントの電圧を確認してください。
- ②電源コードのプラグ側を差し込んでください。

2つ穴コンセントを使用する場合

- ①コンセントの電圧を確認してください。
- ②電源プラグアダプタのアース線を接地してください。
- ③電源プラグアダプタのプラグをコンセントに差し込んでください。
- ④電源コードのプラグ側を電源プラグアダプタに差し込んでください。

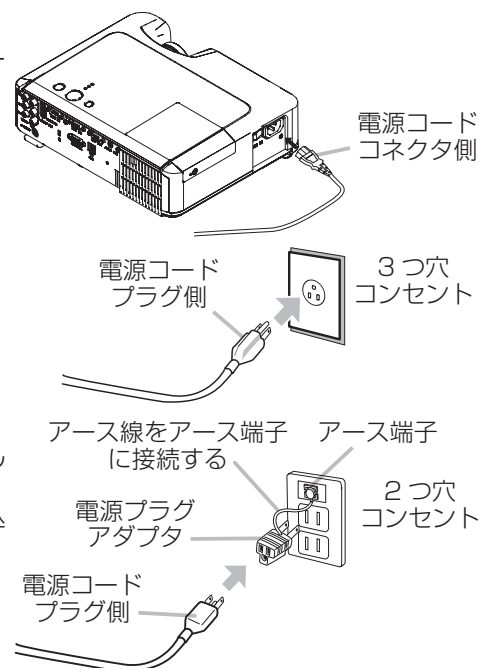

リモコン

電池を入れる

⚠警告 ●電池の取扱いに注意する。

電池は取扱いを誤ると発熱や液漏れ、破裂して、火災や人体への傷害、けが、周囲の汚染の原因となります。

・電池をリモコンに入れるときは、リモコンに表示されている極性記号（⊕、⊖）に従って正しく入れる。

・本機のリモコンには単3型乾電池2個を使用する。種類や銘柄の異なる電池を一緒に使用しない。交換するときは必ず新品（未使用品）を使い、古い（既に使用した）電池と一緒に使用しない。

・電池を火や水の中に入れない。火気、高温、湿気を避け、暗く涼しく乾燥した場所に保管する。

・電池が液漏れした場合は、漏れ液を布などで拭き取ってから新しい電池に交換する。漏れ液が皮膚や衣服についた場合はすぐにきれいな水で洗い流す。目に入った場合はすぐに水で洗い流し、医師に相談する。

・電池を充電したり短絡したりしない。ピンセットなどの金属製の物で持たない。

・電池は子供やペットの届かないところに保管する。万一飲み込んだら、すぐ医師に相談する。

・電池に衝撃を与えたり、傷つけたり、分解や加工、半田付けしたりしない。傷ついた電池は使用しない。

・長時間使用しない場合は取り出して保管する。

・電池を廃棄するときは、廃棄を行う地域の規則（条例など）に従って正しく行う。

お守りください ●リモコンが利きにくくなったら電池を交換してください。

1. 電池カバーを開ける。

右図を参考に、リモコンの裏面にある電池カバーを開けてください。ツマミ部分を軽く押しながら手前に引くようすると外れます。

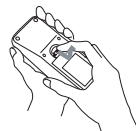

2. 電池を入れる。

電池カバーを開けると、中が電池ケースになっています。電池の向きを、電池ケースの中の表示（⊕、⊖）に合わせて入れてください。

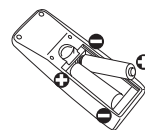

3. 電池カバーを閉める。

電池カバーを外したときと逆の要領で閉めます。カチッというまできちんと閉めてください。

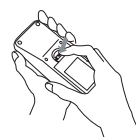

リモコン操作について

⚠警告 ●リモコンを通風口やレンズの近くに置かない。
熱くなって火傷の原因となります。

⚠注意 ●リモコンを分解したり改造したりしない。
故障の原因となることがあります。

お守りください ●リモコンに衝撃を与えたり、ぬらしたりすると、破損や故障の原因となることがあります。投げたり落としたり、重い物を載せたりしないでください。水をかけたり、ぬれるところに置いたりしないでください。

●直射日光などの強い光や至近距離からのインバータ蛍光灯の光がリモコン受光部に当たると、リモコン操作が正常に働かない場合があります。光源は本機から遠ざけてください。

●リモコンとリモコン受光部との間に障害物を置かないでください。リモコンは赤外線でプロジェクターに信号を送っており（クラス1LED製品）、リモコンとプロジェクターのリモコン受光部の間に障害物があると信号が届かなくなります。

●リモコンは下記の有効範囲内でご使用ください。受光部との距離が遠すぎると利かないことがあります。

リモコンの信号設定とプロジェクターのリモコン受光部の信号設定

リモコンの信号設定とプロジェクターのリモコン受光部の信号設定は変更できます。リモコンが正常に動作しないときは、信号設定を変更してください。

リモコンの信号設定

変更する手順は次のとおりです。

(1) 設定 1 (標準)

MUTE ボタンと RESET ボタンを同時に約 3 秒押します。

(2) 設定 2 (高)

MAGNIFY OFF ボタンと ESC ボタンを同時に約 3 秒押します。

・設定 1 は工場出荷時の設定です。

・リモコンの電池を取り外した場合、ユーザーが行った設定はおよそ半日間保存されます。リモコンの電池を半日以上取り外しておくと、信号は設定 1 にリセットされます。

プロジェクターのリモコン受光部の信号設定

変更する手順は次のとおりです。

「その他」メニューの「特別な設定」「リモコン周波数」で設定 1 と設定 2 を切り替えます (P.53)。リモコンが正常に動作していないときには、リモコンとプロジェクターのリモコン受光部の設定を変更してください。

リモコンの設定とプロジェクターのリモコン受光部の設定が異なっていると、リモコンが正常に動作しなくなります。

リモコンはプロジェクターのリモコン受光部と連動します。

リモコンは本体のリモコン受光部へ信号を送って機能しています。リモコン信号の有効範囲内でご使用ください。

有効範囲： 受光部から、正面約 3m、左 30°、右 30° 以内

リモコンを直接受光部へ向けなくても、スクリーンなどに反射させて送信することもできます。ただし反射面によってはうまく操作できない場合もあります。

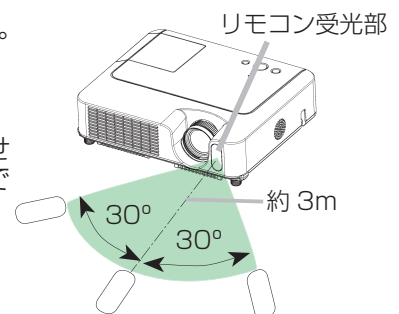

パソコン画面の操作

リモコンを簡易的なマウスとして使ったり、キーボードの一部として使うことができます。

⚠注意 マウス/キーボード・コントロールについてのご注意：誤った取り扱いは機器故障の原因となることがあります。

- パーソナルコンピュータ以外には接続しないでください。
- 接続まえには必ず接続する機器の説明書をお読みください。

USB マウス / キーボード・コントロール

1. USB ケーブルをプロジェクターとパソコンの USB 端子に接続する。

下表のコントロールができます。

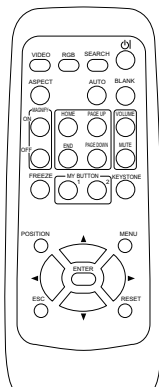

できること	リモコンの操作
カーソル移動	▲ / ▼ / ◀ / ▶ ボタンで移動する
マウスの左ボタンのクリック	ENTER ボタンを押す
マウスの右ボタンのクリック	RESET ボタンを押す
キーボードの HOME キー押下	HOME ボタンを押す
キーボードの END キー押下	END ボタンを押す
キーボードの PAGE UP キー押下	PAGE UP ボタンを押すキー押下
キーボードの PAGE DOWN キー押下	PAGE DOWN ボタンを押す
キーボードの ESC キー押下	ESC ボタンを押す

お知らせ ●ノートタイプ・パソコンなどでポインティングデバイス（トラックボール）が内蔵されていると、本機のコントロールが実行できないことがあります。この場合は接続まえにパソコンの BIOS 設定（システムセットアップ）で外部マウスを選択し、ポインティングデバイスを無効にしてください。またパソコンによってはユーティリティプログラムが無いとマウスが動かないものがあります。詳細はパソコンのハードウェアの説明書をご覧ください。

●本機の USB コントロールは Windows95 バージョン OSR2.1 以上でご使用になれます。パソコンの設定やマウスドライバによってはご使用になれない場合があります。

●本機の USB コントロールは上記の機能のみ有効です。ボタンの同時押し操作（例：▶ ボタンと ▲ ボタンの同時押しで右斜め上へのカーソルを移動する）などは実行できません。

●電源を切った状態、スタンバイ状態（POWER インジケータが橙色に点灯）、ランプのウォームアップ（POWER インジケータが緑色に点滅）中、音量の調節や表示位置の調節、台形歪みの補正、画面の拡大、またはブランク機能を実行しているとき、およびメニュー画面を表示しているときには、本機能は無効です。

基本操作

電源を入れる／切る

警告 ●**レンズをのぞかない。**
使用中（ランプ点灯中）はレンズ部から強い光が出ています。視覚障害の原因となりますので、のぞかないでください。

お取り扱いください ●接続している機器のトラブルを防ぐため、特に指定のない場合、電源を入れるときは本機の電源を先に入れ、切るときは本機の電源を後に切ってください。
●非常時を除き、電源を切るときは下記の手順をお守りください。投映中や冷却中に電源スイッチを押したり電源コードを抜いたりすると、故障や映像不良の原因となります。本機の誤動作によって下記の操作ができない場合はリスタートスイッチをご使用ください。（P85）

電源を入れる

1. 電源コードの接続を確認する。

電源コードや電源プラグアダプタが正しく接続されていることを確認してください。（P21）

2. レンズカバーを外し、電源スイッチを入れる。

レンズカバーを外し、電源スイッチの「I」側を押してください。

操作パネルのPOWERインジケータが橙色に点灯します。電源スイッチを入れた直後は操作パネルやリモコンの操作が利かない場合がありますので、数秒間お待ちください。

(1) 「その他」メニューの「オートオン」が「有効」に設定されているときに、前回、電源スイッチをSTANDBY/ONボタンを押さずに切った後で電源スイッチを入れた場合のみ、自動的にPOWERインジケータが緑色に点滅して準備動作（ランプ点灯のためのウォームアップ）をはじめます。ランプが点灯してレンズから強い光が出ます。視覚障害の原因となりますので、絶対にのぞかないでください。準備動作中は、操作パネルやリモコンの操作がききませんので準備動作が完了するまでお待ちください。準備動作が完了すると、POWERインジケータが点滅をやめ、緑色に点灯します。「入力信号を選ぶ」（P28）に従って、入力信号を選んでください。

(2) 「その他」メニューの「オートオン」が「無効」に設定されているときは下記3へ進んでください。

3. STANDBY/ON ボタンを押す。

POWERインジケータが緑色に点滅して準備動作（ランプ点灯のためのウォームアップ）をはじめます。ランプが点灯してレンズから強い光が出ます。視覚障害の原因となりますので、絶対にのぞかないでください。準備動作中は、操作パネルやリモコンの操作がききませんので準備動作が完了するまでお待ちください。準備動作が完了すると、POWERインジケータが点滅をやめ、緑色に点灯します。「入力信号を選ぶ」（P28）に従って、入力信号を選んでください。

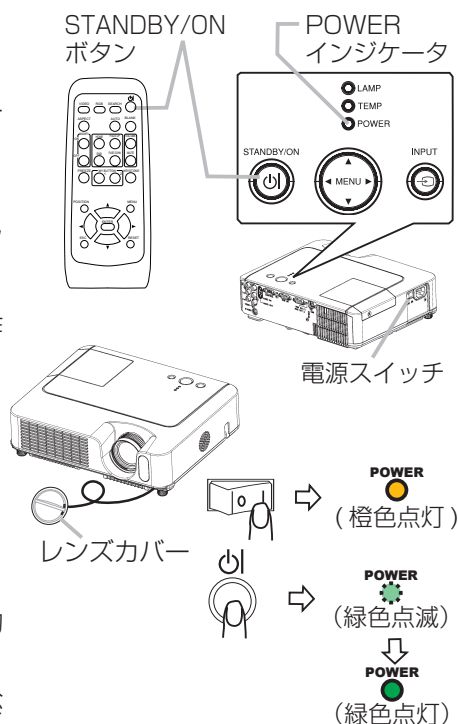

電源を切る

本機は、ご使用中でも直接電源スイッチを切ることができます。ただし、この場合は以下のことにご注意ください。

- ①ランプが高温の状態です電源スイッチを入ると、ランプの寿命を縮めることがあります。再度電源スイッチを入れる場合は、本機を10分以上放置して冷ましてから行ってください。
- ②使用中や使用後しばらく、ランプカバーや通風口、およびその周辺（[11](#)★）は高温になります。また通風口から出る空気も高温となります。火傷の原因となりますので触れないでください。

1. STANDBY/ON ボタンを押す。

画面上に「電源を切りますか？」の確認メッセージが約5秒間表示されます。



2. もう一度 STANDBY/ON ボタンを押す。

「電源を切りますか？」の確認メッセージが表示されている間に、もう一度 STANDBY/ON ボタンを押してください。ランプが消え、POWER インジケータが橙色に点滅して冷却をはじめます。冷却動作が完了すると、POWER インジケータが点滅をやめ、橙色に点灯します。

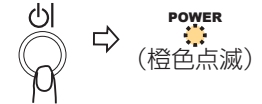

3. 電源スイッチを切る。

POWER インジケータが点滅をやめ、橙色に点灯したのを確認して電源スイッチの「○」側を押してください。POWER インジケータが消えて、動作が終了します。レンズカバーを閉めてください。

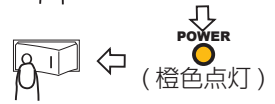

音量を調節する

1. VOLUME ボタンを押す。
VOLUME ボタンを押すとガイド表示が現れます。

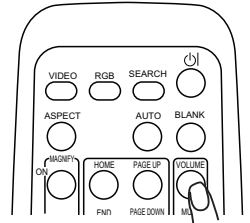

2. ▲ / ▼ボタンで調節する。
ガイド表示を参考に、カーソルボタン▲ / ▼を操作して調節してください。

終了するには、

3. もう一度 VOLUME ボタンを押す。
ガイド表示が消えて音量調節を終了します。

お知らせ ●数秒間なにも操作をしなかったときにも音量調節を終了します。

音声を消す

1. MUTE ボタンを押す。
MUTE ボタンを押すとガイド表示が現れて音声が消えます。
ガイド表示は数秒間なにも操作をしないと自動的に消えます。

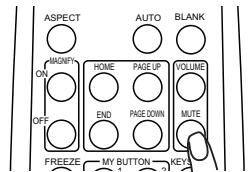

音声を戻すには、

2. もう一度 MUTE ボタンを押す。
MUTE ボタンを押す前の音声に戻ります。

お知らせ ● VOLUME ボタンを押したときにも音声に戻ります。

入力信号を選ぶ

操作パネルで操作する

1 INPUT ボタンを押す。

INPUT ボタンを押すたびに、以下の順序で表示信号が切り替わります。

RGB IN1 → RGB IN2 → COMPONENT VIDEO → S-VIDEO → VIDEO



リモコンで RGB 信号（コンピュータからの信号）を選ぶ

1 RGB ボタンを押す。

RGB ボタンを押すたびに、以下の順序で表示信号が切り替わります。

RGB IN1 → RGB IN2



リモコンでビデオ信号（DVD やビデオからの信号）を選ぶ

1 VIDEO ボタンを押す。

VIDEO ボタンを押すたびに、以下の順序で表示信号が切り替わります。

COMPONENT VIDEO → S-VIDEO → VIDEO

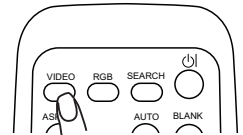
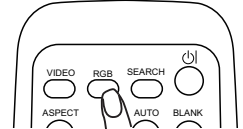
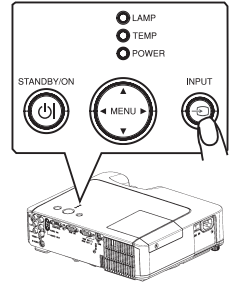

お知らせ ● 「その他」メニューの「オートサーチ」が「有効」の場合、RGB ボタンを押すと（ビデオ信号から RGB 信号に切り替えたとき）RGB IN1 端子が、VIDEO ボタンを押すと（RGB 信号からビデオ信号に切り替えたとき）COMPONENT VIDEO 端子が、初めに選択されます。さらに、選択された端子に正常な信号が入力されていないと、入力信号の自動検索が実行されます。（ 50）

入力信号を検索する

1 SEARCH ボタンを押す。

SEARCH ボタンを押すと、入力信号の自動検索が開始されます。以下の順序で各端子が検索されます。正常な入力信号が見つかり検索が終了して、その信号の映像が表示されます。

RGB IN1 → RGB IN2 → COMPONENT VIDEO → S-VIDEO → VIDEO

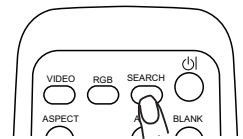

正常な入力信号が見つからない場合は、SEARCH ボタンを押した時の状態に戻って終了します。

アスペクト（画面の縦横比）を選ぶ

1. ASPECT ボタンを押す。

ASPECT ボタンを押すたびに、以下の順序で表示画面の縦横比が切り替わります。

○ RGB 信号（コンピュータからの信号）を表示しているとき

ノーマル → 4:3 → 16:9 → スモール
↑

「ノーマル」では、表示中の信号の本来の縦横比で表示されます。

○ ビデオ信号（DVD やビデオからの信号）または無信号を表示しているとき

4:3 → 16:9 → 14:9 → スモール
↑

4:3 信号
の例

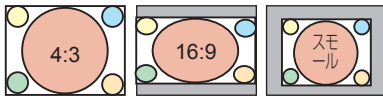

16:9 信号
の例

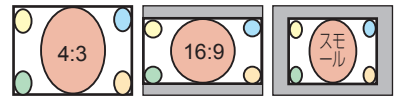

○ 信号の入力がないとき

4:3（固定）

お知らせ ●自動調整（30）が実行されると、アスペクトも入力信号に合わせて自動設定されます。

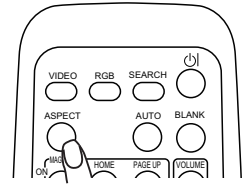

ズーム（表示倍率）、フォーカス（焦点）を調節する

1. ズームリングを動かす。

ズームリングを持って左右に動かすと表示倍率を調節できます。

2. フォーカリングをまわす。

フォーカスリングを左右に回すと焦点を合わせることができます。

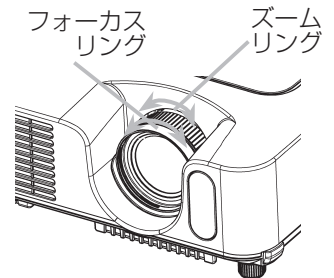

画面を自動調整する

1. AUTO ボタンを押す。

AUTO ボタンを押すと、表示中の信号によって、以下の自動調整が実行されます。

○ RGB 信号（コンピュータからの信号）を表示しているとき

水平位置、垂直位置、クロック位相、水平サイズを自動調整、アスペクトを自動選択

アプリケーションの表示はウィンドウを最大化して実行してください。また、暗い映像では正しく調節されない場合がありますので、明るい映像を表示して実行してください。

○ ビデオ信号（DVD やビデオからの信号）を表示しているとき

入力信号がビデオ、Sビデオ信号のとき：

ビデオフォーマット（「入力」メニューの「ビデオフォーマット」（43）が「オート」に設定されているとき、入力信号に合わせた信号方式が自動的に選択されます。）、水平位置、垂直位置を自動調整、アスペクトを自動選択

入力信号がコンポーネントビデオ信号のとき：

水平位置、垂直位置、クロック位相を自動調整、アスペクトを自動選択

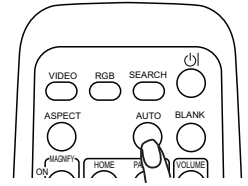

お知らせ ●自動調整には 10 秒程度の時間がかかります。また、入力信号によっては正しく調整できないことがあります。

画面の位置を調節する

1. POSITION ボタンを押す。

POSITION ボタンを押すと「位置」と表示されます。

2. ▲ / ▼ / ◀ / ▶ ボタンで調節する。

「位置」と表示されている間に、カーソルボタン▲ / ▼ / ◀ / ▶ を操作して調節してください。

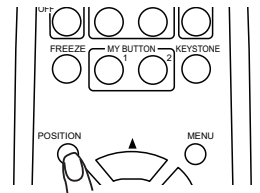

調節を取り消すには、

3. RESET ボタンを押す。

「位置」と表示されている間に RESET ボタンを押すと、画面をもとの位置（信号を受信した時点の表示位置）に戻すことができます。

終了するには、

4. もう一度 POSITION ボタンを押す。

「位置」の表示が消えて画面位置の調節を終了します。

お知らせ ●数秒間なにも操作をしなかったときにも画面位置の調節を終了します。
●ビデオ信号（DVD やビデオからの信号）を表示しているとき、画面位置を調節すると画面の外側に線などが映ることがあります。

キーストン（台形歪み）を調節する

1. **KEYSTONE ボタンを押す。**
KEYSTONE ボタンを押すとガイド表示が現れます。

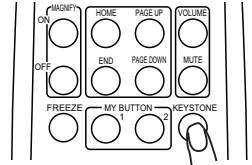

2. **▲ / ▼ ボタンでオートまたはマニュアルを選択する。**
ガイド表示を参考に、カーソルボタン▲ / ▼で操作して選択してください。

- (1) オートはキーストン（台形歪（垂直））の自動調整を行います。
カーソルボタン▶で実行してください。
- (2) マニュアルはキーストン（台形歪（垂直））をカーソルボタンで調節できます。
カーソルボタン▲ / ▼で調節してください。
画像の上側を小さく⇔画像の下側を小さく

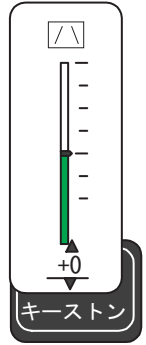

終了するには、

3. **もう一度 KEYSTONE ボタンを押す。**
ガイド表示が消えてキーストン調節を終了します。
数秒間なにも操作をしなかったときにもキーストン調節を終了します。

お知らせ ●キーストンの調節範囲は入力信号によって異なります。また入力信号によっては正しく動作しないことがあります。

- 「設置メニュー」の「反転表示」が「上下反転」または「上下左右反転」に設定されているとき、スクリーンが傾いていたり、プロジェクターを下向きに投映させると、正しく補正できないことがあります。
- ズーム調節が TELE 側に設定されていると、過補正となることがあります。この機能は、できるだけズーム調節を WIDE に設定してお使いください。
- 本機の傾きが（前後方向）およそ 0° に設置されているとき、オートキーストンは動作しないことがあります。
- 本機の傾きが（前後方向）およそ ± 30° に設置されているとき、オートキーストンは正しく動作しないことがあります。
- この機能は状態監視機能（ 59）が有効のとき選択できません。

画面を拡大する

1. MAGNIFY - ON ボタンを押す。

MAGNIFY の ON ボタンを押すと「拡大」と表示され、拡大機能が有効になります。

2. POSITION ボタンを押し、 ▲ / ▼ / ◀ / ▶ ボタンで拡大領域を選ぶ。

「拡大」と表示されている間に POSITION ボタンを押すと、カーソルボタンを操作して拡大したい位置を選ぶことができます。
拡大位置の確定するにはもう一度 POSITION ボタンを押してください。

3. ▲ / ▼ ボタンで拡大倍率を調節する。

画面をみながらカーソルボタン▲ / ▼を操作して調節してください。

終了するには、

4. MAGNIFY - OFF ボタンを押す。

MAGNIFY の OFF ボタンを押すと「拡大」の表示が消え、拡大を終了します。

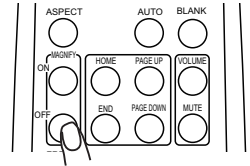
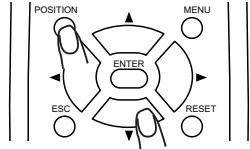
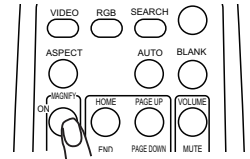

お知らせ ●入力信号が変化したときや表示状態を変更する操作（自動調整やアスペクトの切替えなど）を実行したときにも画面の拡大を終了します。

●拡大機能を有効にすると、キーストンの状態が正しく表示されないことがあります。拡大機能を終了すると、もとの状態に戻ります。

映像を静止させる

1. FREEZE ボタンを押す。
FREEZE ボタンを押すと「静止」と表示され、映像が静止します。

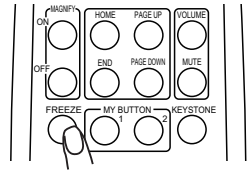

終了するには、

2. もう一度 FREEZE ボタンを押す。
「静止」の表示が消え、もとの映像表示に戻ります。

お知らせ ●入力信号が変化したときや、リモコンの STANBY/ON、SEARCH、RGB、VIDEO、BLANK、AUTO、ASPECT、VOLUME、MUTE、KEYSTONE、POSITION、MENU、MAGNIFY、MY BUTTON のいずれかのボタンを押したときにも映像の静止を終了します。

●プロジェクターは同じ映像を長時間表示し続けると、液晶パネルが焼きついて、その映像が残像として残ることがあります。映像を静止させたまま放置したり、終了するのを忘れてほしくないようご注意ください。

映像を一時的に消す

1. BLANK ボタンを押す。
BLANK ボタンを押すと、映像が消えて「ブランク画面」が表示されます。ブランク画面は「スクリーンメニュー」の「ブランク」で設定することができます。(P.47)

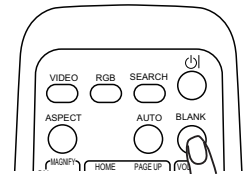

終了するには、

2. もう一度 BLANK ボタンを押す。
ブランク画面の表示が消え、もとの映像表示に戻ります。

お知らせ ●入力信号が変化したときや、リモコンまたはプロジェクターの操作パネルのボタンを押したときにも、ブランク画面の表示を終了します。また、コントロール端子がコマンド (Get コマンド除く) を受けた場合にも終了します。

メニュー操作

メニュー機能の使いかた

詳細な設定や複雑な調節にはメニュー機能をご使用ください。本機には、よく使われる機能をまとめた簡単メニューと、機能別に分類した詳細メニューがあり、詳細メニューには「映像」「表示」「入力」「設置」「スクリーン」「その他」の6つのメニューがあります。どのメニューも基本操作は同様です。下記をご参考に操作してください。

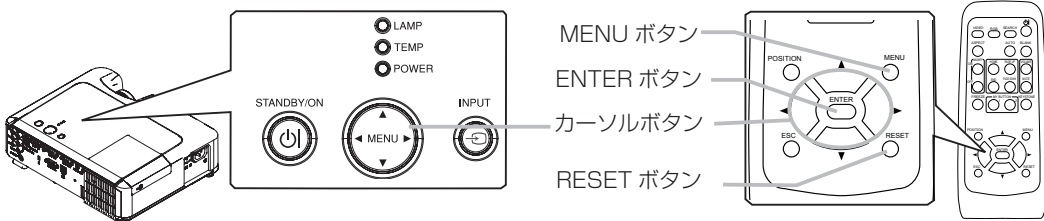

1. MENU ボタンを押す。

簡単メニューまたは詳細メニュー、前回ご使用になっていたほうのメニューが表示されます。電源を入れた後は必ず簡単メニューが表示されます。

2. カーソルボタン▲/▼でメニューを選ぶ。

- 簡単メニューで、詳細メニューに切り替えたいとき「詳細メニューへ」を選んでください。
- 詳細メニューで、簡単メニューに切り替えたいとき「簡単メニュー」を選んでください。
- 詳細メニューで、メニュー分類を切り替えたいとき操作したい内容により、「映像」「表示」「入力」「設置」「スクリーン」「その他」のいずれかを選んでください。

3. カーソルボタン▶または ENTER ボタンを押す。

選択したメニューの表示に変わります。

4. カーソルボタン▲/▼で項目を選ぶ。

操作したい項目を選んでください。

5. 簡単メニュー カーソルボタン◀/▶で設定する。

選択した項目を設定してください。

- 調節を取り消したいとき
操作の途中で RESET ボタンを押すと、調節を元（その信号を受信した時点）の状態にもどすことができます。ただし、「表示言語」や「フィルタータイマー」などの項目はもとにもどりません。
- メニュー操作を終了したいとき
MENU ボタンを押すと、メニュー表示が消えて操作が終了します。
MENU ボタンを押さなくても、数秒間なにも操作しないと、自動的にメニュー表示が消えて操作が終了します。

6. 詳細メニュー カーソルボタン▶または ENTER ボタンを押す。

選択した項目を操作するための表示が現れます。

カーソルボタン▲/▼で設定する。

表示に従って、設定してください。

- 調節を取り消したいとき
操作の途中で RESET ボタンを押すと、調節を元（その信号を受信した時点）の状態にもどすことができます。ただし、「表示言語」や「クロック位相」、「音量」などの項目はもとにもどりません。
- 一つ前のメニューに戻りたいとき
カーソルボタン◀または ESC ボタンを押すと、その操作を終了して一つ前のメニュー表示に戻ることができます。
- メニュー操作を終了したいとき
MENU ボタンを押すと、メニュー表示が消えて操作が終了します。
MENU ボタンを押さなくても、数秒間なにも操作しないと、自動的にメニュー表示が消えて操作が終了します。

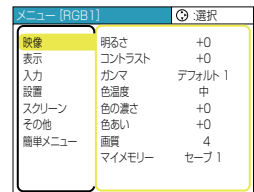

詳細メニュー

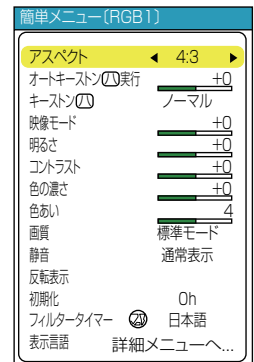

簡単メニュー

簡単メニュー

簡単メニューでは下表の項目を操作することができます。
 下表に従って操作してください。
 カーソルボタン▲ / ▼で設定項目を選択し、
 カーソルボタン◀ / ▶で各機能を設定してください。

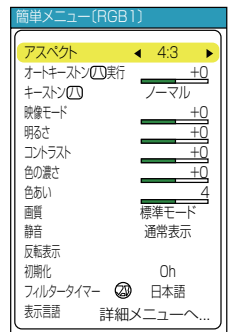

設定項目	操作内容																												
アスペクト	アスペクト（画面の縦横比）の選択： カーソルボタン◀ / ▶で選択してください。設定内容は「表示メニュー」の「アスペクト」（📖40）をご覧ください。																												
オートキーストン実行	キーストン（台形歪（垂直））の自動調整： カーソルボタン▶で実行してください。「設置メニュー」の「オートキーストン実行」（📖45）をご覧ください。 お知らせ ●この機能は状態監視機能（📖59）が有効のとき選択できません。																												
キーストン	キーストン（台形歪（垂直））の調整： カーソルボタン◀ / ▶で調整してください。設定内容は「設置メニュー」の「キーストン」（📖45）をご覧ください。 お知らせ ●この機能は状態監視機能（📖59）が有効のとき選択できません。																												
映像モード	<p>モードの選択： カーソルボタン◀ / ▶で選択してください。 ガンマモードと色温度モードの組み合わせにより、映像の種類で下記の映像モードが選択できます。映像に合わせて映像モードを切り換えてお使いください。 ノーマル⇄シネマ⇄ダイナミック⇄黒板（黒）⇄黒板（緑）⇄ホワイトボード</p> <table border="1"> <thead> <tr> <th>映像モード</th> <th>ガンマ</th> <th>色温度</th> <th>内容</th> </tr> </thead> <tbody> <tr> <td>ノーマル</td> <td># 1 デフォルト</td> <td>中</td> <td>標準的な画質で、幅広くお楽しみ頂けます。</td> </tr> <tr> <td>シネマ</td> <td># 2 デフォルト</td> <td>低</td> <td>フィルムライクな階調表現を重視した映像、映画コンテンツをご覧になる場合に最適です。</td> </tr> <tr> <td>ダイナミック</td> <td># 3 デフォルト</td> <td>高</td> <td>明るさを重視した映像です。</td> </tr> <tr> <td>黒板（黒）</td> <td># 4 デフォルト</td> <td>ハイブライト-1</td> <td>黒板（黒）に投映された映像や文字を、通常のスクリーンに投映した色に近づけます。学校などで黒板に直接投映する場合に最適です。</td> </tr> <tr> <td>黒板（緑）</td> <td># 4 デフォルト</td> <td>ハイブライト-2</td> <td>黒板（緑）に投映された映像や文字を、通常のスクリーンに投映した色に近づけます。学校などで黒板に直接投映する場合に最適です。</td> </tr> <tr> <td>ホワイトボード</td> <td># 5 デフォルト</td> <td>中</td> <td>スクリーンからの光の反射を低減するため、明るさを抑えた映像です。ホワイトボードに直接投映する場合に最適です。</td> </tr> </tbody> </table> <p>ガンマモードと色温度モードの組み合わせが上記の映像モードと異なる場合、メニュー上の表示は「カスタム」と表示されます。「映像メニュー」の「ガンマ」（📖37）および「色温度」（📖37）を参照してください。 お知らせ ●選択した瞬間にノイズが発生することがありますが故障ではありません。</p>	映像モード	ガンマ	色温度	内容	ノーマル	# 1 デフォルト	中	標準的な画質で、幅広くお楽しみ頂けます。	シネマ	# 2 デフォルト	低	フィルムライクな階調表現を重視した映像、映画コンテンツをご覧になる場合に最適です。	ダイナミック	# 3 デフォルト	高	明るさを重視した映像です。	黒板（黒）	# 4 デフォルト	ハイブライト-1	黒板（黒）に投映された映像や文字を、通常のスクリーンに投映した色に近づけます。学校などで黒板に直接投映する場合に最適です。	黒板（緑）	# 4 デフォルト	ハイブライト-2	黒板（緑）に投映された映像や文字を、通常のスクリーンに投映した色に近づけます。学校などで黒板に直接投映する場合に最適です。	ホワイトボード	# 5 デフォルト	中	スクリーンからの光の反射を低減するため、明るさを抑えた映像です。ホワイトボードに直接投映する場合に最適です。
映像モード	ガンマ	色温度	内容																										
ノーマル	# 1 デフォルト	中	標準的な画質で、幅広くお楽しみ頂けます。																										
シネマ	# 2 デフォルト	低	フィルムライクな階調表現を重視した映像、映画コンテンツをご覧になる場合に最適です。																										
ダイナミック	# 3 デフォルト	高	明るさを重視した映像です。																										
黒板（黒）	# 4 デフォルト	ハイブライト-1	黒板（黒）に投映された映像や文字を、通常のスクリーンに投映した色に近づけます。学校などで黒板に直接投映する場合に最適です。																										
黒板（緑）	# 4 デフォルト	ハイブライト-2	黒板（緑）に投映された映像や文字を、通常のスクリーンに投映した色に近づけます。学校などで黒板に直接投映する場合に最適です。																										
ホワイトボード	# 5 デフォルト	中	スクリーンからの光の反射を低減するため、明るさを抑えた映像です。ホワイトボードに直接投映する場合に最適です。																										
明るさ	明るさの調節： カーソルボタン◀ / ▶で調節してください。設定内容は「映像メニュー」の「明るさ」（📖37）をご覧ください。																												

メニュー操作

簡単メニュー (つづき)

設定項目	操作内容
コントラスト	コントラストの調節： カーソルボタン◀ / ▶で調節してください。設定内容は「映像メニュー」の「コントラスト」(📖37)をご覧ください。
色の濃さ	色の濃さの調節： カーソルボタン◀ / ▶で調節してください。設定内容は「映像メニュー」の「色の濃さ」(📖38)をご覧ください。
色あい	色あいの調節： カーソルボタン◀ / ▶ボタンで調節してください。設定内容は「映像メニュー」の「色あい」(📖38)をご覧ください。
画質	画質の調節： カーソルボタン◀ / ▶で調節してください。設定内容は「映像メニュー」の「画質」(📖38)をご覧ください。 お知らせ ●選択した瞬間にノイズが発生することがありますが故障ではありません。
静音	静音モードの有効化 / 無効化： カーソルボタン◀ / ▶で設定してください。設定内容は「設置メニュー」の「静音」(📖45)をご覧ください。
反転表示	反転モードの選択： カーソルボタン◀ / ▶で選択してください。「設置メニュー」の「反転表示」(📖45)をご覧ください。 お知らせ ●状態監視機能(📖59)を有効にした状態で反転モードを変更し、電源スイッチを切ると再び電源を入れた際、状態監視アラームが表示されます。(📖59)
初期化	簡単メニュー項目の初期化： カーソルボタン▶または ENTER ボタンを押すと操作表示が現れます。カーソルボタン▲で選択してください。初期化⇄初期化しない「初期化」を選ぶと、簡単メニュー項目が一括して初期設定にもどります。ただし「フィルタータイマー」と「表示言語」は初期化されません。
フィルタータイマー	フィルタータイマーの初期化： 「その他メニュー」の「フィルタータイマー」(📖51)をご覧ください。
表示言語	メニュー表示言語の選択： カーソルボタン◀ / ▶で選択してください。設定内容は「スクリーンメニュー」の「表示言語」(📖47)をご覧ください。
詳細メニューへ ...	詳細メニューへ...： 映像メニュー、表示メニュー、入力メニュー、設置メニュー、スクリーンメニューおよびその他メニューを使用する場合にカーソルボタン▶または ENTER ボタンを押してください。詳細メニューにうつります。詳細メニューでは、簡単メニューに無い詳細な設定が可能です。

映像メニュー

映像メニューでは下表の項目を操作することができます。

下表に従って操作してください。

カーソルボタン▲/▼で設定項目を選択しカーソルボタン▶または ENTER ボタンで項目を操作するための表示が現れます。カーソルボタン◀で戻ります。

メニュー [RG81]		選択
映像	明るさ	+0
表示	コントラスト	+0
入力	ガンマ	デフォルト 1
設定	色温度	中
スクリーン	色の濃さ	+0
その他	色合い	+0
簡単メニュー	画質	4
	マイメモリー	セーフ 1

設定項目	操作内容
明るさ	明るさの調節： カーソルボタン▲/▼で調節してください。 明るく⇔暗く
コントラスト	コントラストの調節： カーソルボタン▲/▼で調節してください。 強く⇔弱く
ガンマ	<p>ガンマの調節： カーソルボタン▲/▼で調節してください。</p> <p>▶#1 デフォルト⇔#1 カスタム⇔#2 デフォルト⇔#2 カスタム⇔#3 デフォルト⇔#3 カスタム⇔#4 デフォルト⇔#4 カスタム⇔#5 デフォルト⇔#5 カスタム⇔#6 デフォルト⇔#6 カスタム⇔#7 デフォルト⇔#7 カスタム⇔#8 デフォルト⇔#8 カスタム</p> <p>カスタムモード</p> <p>「カスタム」を選んでカーソルボタン▶または ENTER ボタンを押すと、カスタムメニューが表示されます。カーソルボタン ◀/▶で操作したい項目を選び、カーソルボタン▲/▼で、レベルを調節してください。</p> <p>お知らせ</p> <ul style="list-style-type: none"> ● ENTER ボタンを押すと、調節の目安になるテスト・パターンがスクリーンに現われます。「ガンマのカスタムモードおよび色温度のカスタムモードの調節手順」(P.39)に従って操作してください。 ● 調節した瞬間にノイズが発生することがありますが故障ではありません。
色温度	<p>色温度の調節： カーソルボタン▲/▼で調節してください。</p> <p>▶高⇔高カスタム⇔中⇔中カスタム⇔低⇔低カスタム⇔ハイブライト-1⇔ハイブライト-1カスタム⇔ハイブライト-2⇔ハイブライト-2カスタム⇔ハイブライト-2⇔ハイブライト-1⇔ハイブライト-1カスタム</p> <p>カスタムモード</p> <p>「カスタム」を選んでカーソルボタン▶または ENTER ボタンを押すと、調節ができます。カーソルボタン◀/▶でオフセットまたはゲインの色を選択して、カーソルボタン▲/▼ボタンでレベルを調節してください。</p> <p>お知らせ</p> <ul style="list-style-type: none"> ● ENTER ボタンを押すと、調節の目安になるテスト・パターンがスクリーンに現われます。「ガンマのカスタムモードおよび色温度のカスタムモードの調節手順」(P.39)に従って操作してください。 ● 調節した瞬間にノイズが発生することがありますが故障ではありません。

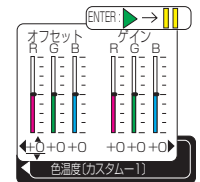
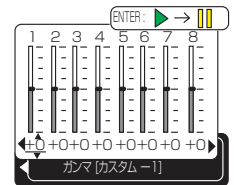

映像メニュー (つづき)

設定項目	操作内容
色の濃さ	<p>色の濃さの調節： カーソルボタン▲ / ▼で調節してください。 濃く⇄淡く</p> <p>お知らせ</p> <p>●この項目は RGB 信号では選択できません。</p>
色あい	<p>色あいの調節： カーソルボタン▲ / ▼で調節してください。 緑っぽく⇄赤っぽく</p> <p>お知らせ</p> <p>●この項目は RGB 信号では選択できません。</p>
画質	<p>画質の調節： カーソルボタン▲ / ▼で調節してください。 くっきり⇄やわらかく</p> <p>お知らせ</p> <p>●調節した瞬間にノイズが発生したり、画面が一瞬消えることがあります。故障ではありません。</p>
マイメモリー	<p>マイメモリー設定のロード/セーブ： 実行する項目を次の中から選び、カーソルボタン▶または ENTER ボタンを押してください。</p> <p> ロード 1 ⇄ ロード 2 ⇄ ロード 3 ⇄ ロード 4 セーブ 4 ⇄ セーブ 3 ⇄ セーブ 2 ⇄ セーブ 1 </p> <p>お知らせ</p> <p>●プロジェクターには、設定を記憶するために、4つのメモリーがあります。「セーブ 1」、「セーブ 2」、「セーブ 3」、「セーブ 4」を実行すると、対応する番号のメモリーに現在の設定データを記憶します。「ロード 1」、「ロード 2」、「ロード 3」、「ロード 4」を実行すると、対応する番号のメモリーからデータを呼び出し、そのデータに応じ映像を自動調整します。</p> <p>●「ロード 1」、「ロード 2」、「ロード 3」、「ロード 4」は、対応する番号に設定が記憶されていない場合は選択できません。</p> <p>設定が記憶されていない状態でマイメモリーを割り当てた MY BUTTON ボタンを押すと、以下の操作表示が現れます。</p> <div style="border: 1px solid black; padding: 5px; margin: 10px 0;"> <p style="text-align: center;">一時保存状態</p> <p style="text-align: center;">MEMORY ; 保存しているデータを呼び出す</p> <p style="text-align: center;">◀ ; 戻る</p> </div> <p style="text-align: center; margin: 10px 0;">保存データ無し</p> <p>●設定を記憶する際に入力されていた信号と異なる信号の場合には、映像が正しく調整されない場合があります。</p> <p>●現在の映像メニューの全項目を記憶します。</p> <p>●ロードした瞬間にノイズが発生したり、画面が一瞬消えることがあります。故障ではありません。</p>

映像メニュー (つづき)

ガンマのカスタムモードおよび色温度のカスタムモードの調節手順

「ガンマ」または「色温度」のカスタムメニューが表示されているときに、ENTER ボタンを押してください。右図のようなテスト・パターンが、スクリーンの一番上に現われます。ENTER ボタンを押すごとに、以下のようパターンが変更されます。

パターンなし⇒グレイスケール (9 ステップ)
ランプ波形⇐グレイスケール (15 ステップ)

これらのパターンを参考に、調節します。

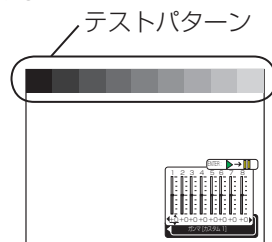

○ ガンマのカスタムモード

カーソルボタン◀ / ▶で、階調を選んで、カーソルボタン▲ / ▼ボタンでガンマを調節してください。

特定の階調の明るさを変更したい場合、この機能を使用します。

8つの調節バーは、テスト・パターン (9ステップ) の最も暗い階調 (左端) を除く8つの階調に対応しています。テスト・パターン上の左から2番目の階調を調節したい場合、それに対応する「1」の調節バーを使用します。

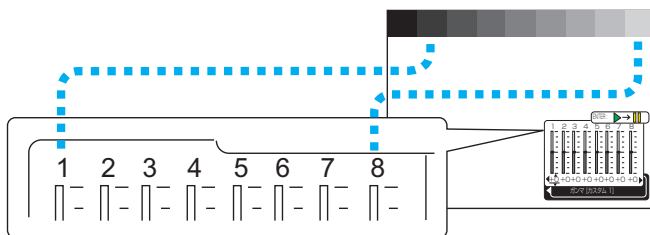

○ 色温度のカスタムモード

カーソルボタン◀ / ▶ボタンで、各色のオフセットまたはゲインを選んで、▲ / ▼ボタンでレベルを調節してください。オフセット調節は、テスト・パターンの全階調の色温度が変更できます。ゲイン調節は、主にテスト・パターンのより明るい階調上の色温度が変更できます。

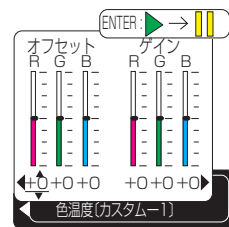

表示メニュー

メニュー [RGB1]			選択
映像	アスペクト	ノーマル	
表示	オーバースキャン	5	
入力	垂直位置	25	
設置	水平位置	142	
スクリーン	クロック位相	16	
その他	水平サイズ	1344	
簡捷メニュー	オートアジャスト実行		

映像メニューでは下表の項目を操作することができます。

下表に従って操作してください。

カーソルボタン▲ / ▼で設定項目を選択しカーソルボタン▶または ENTER ボタンで項目を操作するための表示が現れます。カーソルボタン◀で戻ります。

設定項目	操作内容
アスペクト	<p>アスペクト（画面の縦横比）の選択： カーソルボタン▲ / ▼で選択してください。</p> <p>RGB 信号入力するとき： ノーマル ⇄ 4:3 ⇄ 16:9 ⇄ スモール ↑ ↓</p> <p>● 「ノーマル」は入力信号そのままの縦横比です。 ビデオ信号入力、S-ビデオ信号入力、コンポーネントビデオ信号入力するとき： 4:3 ⇄ 16:9 ⇄ 14:9 ⇄ スモール ↑ ↓</p> <p>信号の入力がないとき：4:3（固定）</p>
オーバースキャン	<p>オーバースキャン率（表示率）の調節： カーソルボタン▲ / ▼で調節してください。</p> <p>大 ⇄ 小</p> <p>お知らせ</p> <p>● ビデオ信号入力、S-ビデオ信号入力、コンポーネントビデオ信号入力するときのみ調節が可能です。</p> <p>● 表示率を大きくしすぎると、画面のふちにノイズが現れる場合があります。この場合には表示率を小さくしてください。</p>
垂直位置	<p>垂直位置の調節： カーソルボタン▲ / ▼で調節してください。</p> <p>上 ⇄ 下</p> <p>お知らせ</p> <p>● 設定によっては位置を動かし過ぎると画面のふちにノイズが現れることがあります。このような場合には、位置を初期化して戻してください。「垂直位置」を選択した状態で RESET（リセット）ボタンを押すと「垂直位置」が初期化されます。</p> <p>● ビデオ信号入力、S-ビデオ信号入力、コンポーネントビデオ信号入力するときの調節範囲は、オーバースキャンの設定に依存します。オーバースキャンが 10 に設定されている場合、調節できません。</p>
水平位置	<p>水平位置の調節： カーソルボタン▲ / ▼で調節してください。</p> <p>左 ⇄ 右</p> <p>お知らせ</p> <p>● 設定によっては位置を動かし過ぎると画面のふちにノイズが現れることがあります。このような場合には、位置を初期化して戻してください。「水平位置」を選択した状態で RESET（リセット）ボタンを押すと「水平位置」が初期化されます。</p> <p>● ビデオ信号入力、S-ビデオ信号入力、コンポーネントビデオ信号入力するときの調節範囲は、オーバースキャンの設定に依存します。オーバースキャンが 10 に設定されている場合、調節できません。</p>
クロック位相	<p>クロック位相の調節： カーソルボタン▲ / ▼で調節してください。</p> <p>左 ⇄ 右</p> <p>お知らせ</p> <p>● ちらつきがなくなるように調節してください。</p> <p>● RGB 信号入力または、コンポーネントビデオ信号入力するときのみ調節が可能です。</p>

表示メニュー (つづき)

設定項目	操作内容
水平サイズ	<p>水平サイズの調節： カーソルボタン▲ / ▼で調節してください。 大きく⇔小さく</p> <p>お知らせ</p> <ul style="list-style-type: none"> ●大きくしすぎたり小さくしすぎたりすると映像が正しく表示されない場合があります。このような場合には「水平サイズ」を選択した状態で RESET(リセット) ボタンを押してください。「水平サイズ」が初期化されます。 ●RGB 信号入力の際のみ調節が可能です。
オートアジャスト実行	<p>画像の自動調整： この機能を実行するには、カーソルボタン▶または ENTER ボタンを押してください。</p> <p>RGB 信号 (コンピュータからの信号) を表示しているとき 水平位置、垂直位置、クロック位相、水平サイズを自動調整、アスペクトを自動選択</p> <p>お知らせ</p> <ul style="list-style-type: none"> ●アプリケーション表示はウィンドウを最大表示して実行してください。 ●暗い映像では正しく調整されない場合がありますので、明るい映像を表示して実行してください。 ●自動調整の動作には 10 秒程度の時間がかかることがあります。 <p>ビデオ信号 (DVD やビデオからの信号) を表示しているとき 入力信号がビデオ、Sビデオ信号のとき： ビデオフォーマット(「入力」メニューの「ビデオフォーマット」(43)が「オート」に設定されているとき、入力信号に合わせた信号方式が自動的に選択されます。)、 水平位置、垂直位置を自動調整、アスペクトを自動選択 入力信号がコンポーネントビデオ信号のとき： 水平位置、垂直位置、クロック位相を自動調整、アスペクトを自動選択</p> <p>お知らせ</p> <ul style="list-style-type: none"> ●信号によっては正しく設定できない (映像が乱れる、色がつかない、など) ことがあります。この場合は「入力メニュー」の「ビデオフォーマット」(43)で、入力信号に合った信号方式を設定してください。 ●自動調整の動作には 10 秒程度の時間がかかることがあります。また、自動調整実行中は「AUTO 実行中」のメッセージが表示されます。

入力メニュー

入力メニューでは下表の項目を操作することができます。
 下表に従って操作してください。

カーソルボタン▲ / ▼で設定項目を選択しカーソルボタン▶または ENTER ボタンで項目を操作するための表示が現れます。カーソルボタン◀で戻ります。



設定項目	操作内容
プログレッシブ	<p>プログレッシブモードの選択： カーソルボタン▲ / ▼で選択してください。 TV ⇄ フィルム ⇄ オフ ↑ ↓</p> <p>お知らせ</p> <ul style="list-style-type: none"> ●この機能は、ビデオ信号、S-ビデオ信号、525i(480i) または 625i(576i) のコンポーネントビデオ信号などのインターレース信号が入力された場合に動作します。 ●「TV」、「フィルム」を選択すると、より鮮明な映像になります。しかし物体がすばやく移動するシーンでは、線がギザギザになるなど、表示に不具合があることがあります。このような場合には「オフ」を選択してください。
VIDEO NR	<p>映像ノイズの低減レベルの選択： カーソルボタン▲ / ▼で選択してください。 強 ⇄ 中 ⇄ 弱</p> <p>お知らせ</p> <ul style="list-style-type: none"> ●この機能は、ビデオ信号、S-ビデオ信号、525i (480i) または 625i (576i) のコンポーネントビデオ信号などのインターレース信号が入力された場合に有効です。 ●この機能により画質が劣化することがあります。このような場合には「中」「弱」を選択してください。
色空間	<p>色空間モード選択： カーソルボタン▲ / ▼で選択してください。 オート ⇄ RGB ⇄ SMPTE240 ⇄ REC709 ⇄ REC601 ↑ ↓</p> <p>「オート」を選択すると適切な色空間モードが自動選択されます。</p> <p>お知らせ</p> <ul style="list-style-type: none"> ●この機能は、ビデオ信号入力、S-ビデオ信号入力、COMPONENT VIDEO 端子からの SCART RGB 信号入力の場合は選択できません。 ●信号によってはオートが正しく動作しない場合がありますので、このような場合には、オート以外で入力信号に合う設定を選択してください。
COMPONENT	<p>COMPONENT VIDEO 端子の機能選択： カーソルボタン▲ / ▼で選択してください。 COMPONENT ⇄ SCART RGB</p> <ul style="list-style-type: none"> ●「SCART RGB」が選択されている場合、COMPONENT VIDEO 端子は、SCART ケーブルでの RGB 入力端子として機能します。また、VIDEO 端子は同期信号の入力端子として機能します。

入力メニュー (つづき)

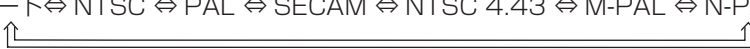
設定項目	操作内容																								
ビデオフォーマット	<p>信号モード選択： (1) カーソルボタン◀ / ▶で入力端子を選択してください。 S-ビデオ ⇄ VIDEO </p> <p>(2) カーソルボタン▲ / ▼で信号モードを選択してください。 オート ⇄ NTSC ⇄ PAL ⇄ SECAM ⇄ NTSC 4.43 ⇄ M-PAL ⇄ N-PAL </p> <p>「オート」を選択すると適切な信号モードが自動選択されます。</p> <div data-bbox="1063 473 1282 705" style="border: 1px solid black; padding: 5px;"> <p>ビデオフォーマット</p> <table border="0"> <tr> <td>S-VIDEO</td> <td>VIDEO</td> <td></td> </tr> <tr> <td>●</td> <td>○</td> <td>▶ オート</td> </tr> <tr> <td>○</td> <td>○</td> <td>▶ NTSC</td> </tr> <tr> <td>○</td> <td>○</td> <td>▶ PAL</td> </tr> <tr> <td>○</td> <td>○</td> <td>▶ SECAM</td> </tr> <tr> <td>○</td> <td>○</td> <td>▶ NTSC4.43</td> </tr> <tr> <td>○</td> <td>○</td> <td>▶ M-PAL</td> </tr> <tr> <td>○</td> <td>○</td> <td>▶ N-PAL</td> </tr> </table> </div> <p>お知らせ</p> <ul style="list-style-type: none"> ●この機能は、ビデオ信号入力、S-ビデオ信号入力の際のみ有効です。 ●この機能は、信号入力によっては正しく機能しない場合があります。画像が不安定な場合。(画像が乱れる、色がつかない、など)には、入力信号に合った信号モードを選択してください。 ●「オート」の実行には 10 秒程度の時間がかかります。 	S-VIDEO	VIDEO		●	○	▶ オート	○	○	▶ NTSC	○	○	▶ PAL	○	○	▶ SECAM	○	○	▶ NTSC4.43	○	○	▶ M-PAL	○	○	▶ N-PAL
S-VIDEO	VIDEO																								
●	○	▶ オート																							
○	○	▶ NTSC																							
○	○	▶ PAL																							
○	○	▶ SECAM																							
○	○	▶ NTSC4.43																							
○	○	▶ M-PAL																							
○	○	▶ N-PAL																							
フレームロック	<p>フレームロックモードの選択： カーソルボタン▲ / ▼で選択してください。 有効 ⇄ 無効</p> <p>お知らせ</p> <ul style="list-style-type: none"> ●この機能は、垂直周波数が 50 ~ 60Hz の RGB 信号入力の際のみ有効です。 ●「有効」が選択されている場合、動画はより滑らかな動きで表示されます。 ●この機能により画質が劣化することがあります。この場合には「無効」を選択してください。 																								
RGB-IN	<p>SYNC ON G モードの選択： (1) カーソルボタン▲ / ▼で入力端子を選択してください。 RGB1 ⇄ RGB2 (2) カーソルボタン▲ / ▼で SYNC ON G モードを選択してください。 SYNC ON G オン ⇄ SYNC ON G オフ</p> <div data-bbox="1001 1159 1275 1284" style="border: 1px solid black; padding: 5px;"> <p>RGB-IN</p> <table border="0"> <tr> <td>RGB1</td> <td>RGB2</td> <td></td> </tr> <tr> <td>●</td> <td>○</td> <td>▶ SYNC ON G オン</td> </tr> <tr> <td>○</td> <td>○</td> <td>▶ SYNC ON G オフ</td> </tr> </table> </div> <p>お知らせ</p> <ul style="list-style-type: none"> ● SYNC ON G オンのとき SYNC ON G モードが有効に設定され、SYNC ON G 信号に対応します。SYNC ON G オフのとき SYNC ON G モードが無効に設定されます。 ● SYNC ON G モードが有効のとき、入力信号によっては映像が正しく表示されない場合があります。この場合は、信号コネクタを外して無信号の状態にし、SYNC ON G モードを無効にしてから、信号を再入力してください。 	RGB1	RGB2		●	○	▶ SYNC ON G オン	○	○	▶ SYNC ON G オフ															
RGB1	RGB2																								
●	○	▶ SYNC ON G オン																							
○	○	▶ SYNC ON G オフ																							

入力メニュー (つづき)

設定項目	操作内容
<p>解像度</p>	<p>RGB1 と RGB2 の入力信号の解像度設定： カーソルボタン▲/▼で表示したい解像度を選択し、 ▶ボタンまたは ENTER ボタンで決定します。</p> <p>オート： 入力信号に応じた解像度が自動的に設定されます。</p> <p>標準： 水平位置と垂直位置、クロック位相、水平サイズが自動的に調整され、アスペクト比が自動的に選択されます。「インフォメーション」が表示されます (54)。</p> <p>カスタム： 「解像度カスタム設定」の操作ガイドに従い▲/▼/◀/▶ボタンで「水平」と「垂直」の解像度を設定してください。 *1,*2</p> <p>カスタム設定の保存： カーソルを数値の右端の桁に置いて、▶ボタンを押します。水平位置と垂直位置、クロック位相、水平サイズが自動的に調整され、アスペクト比が自動的に選択されます。「インフォメーション」が約 10 秒間表示されてから、「解像度」メニューに戻ります。このメニューには選択した解像度が表示されています。</p> <p>カスタム設定の変更を保存せずに以前の解像度に戻る場合： カーソルを数値の左端の桁に置いて、◀ボタンを押します。画面は「解像度」メニューに戻り、以前の解像度が表示されます。</p> <div data-bbox="1001 260 1232 454" style="border: 1px solid black; padding: 5px;"> <p>解像度</p> <p>標準</p> <ul style="list-style-type: none"> <input checked="" type="radio"/> オート <input type="radio"/> 1280x1024 <input type="radio"/> 1400x1050 <input type="radio"/> 1600x1024 <input type="radio"/> 1360x1020 <input type="radio"/> 1680x1050 <p>カスタム <input type="radio"/> 1280x1024 ▶</p> </div> <p style="text-align: center;">解像度メニュー</p> <div data-bbox="1053 502 1186 564" style="border: 1px solid black; padding: 5px; width: fit-content; margin: 0 auto;"> <p>RGB1 1280x1024@60Hz</p> </div> <div data-bbox="1015 618 1214 743" style="border: 1px solid black; padding: 5px; width: fit-content; margin: 0 auto;"> <p>解像度カスタム設定</p> <p>(水平) x (垂直)</p> <p>◀ 1280 x 1024 ▶</p> <p>◀ 戻る 設定 ▶</p> <p>解像度カスタム設定</p> </div> <div data-bbox="1053 772 1186 834" style="border: 1px solid black; padding: 5px; width: fit-content; margin: 0 auto;"> <p>RGB1 1280x1024@60Hz</p> </div> <div data-bbox="1008 850 1241 1052" style="border: 1px solid black; padding: 5px;"> <p>解像度</p> <p>標準</p> <ul style="list-style-type: none"> <input type="radio"/> オート <input type="radio"/> 1280x1024 <input type="radio"/> 1400x1050 <input type="radio"/> 1600x1024 <input type="radio"/> 1360x1020 <input type="radio"/> 1680x1050 <p>カスタム <input checked="" type="radio"/> 1280x1024 ▶</p> </div>

*1 すべての解像度が保証されているわけではありません。

*2 信号によっては正しく動作しない場合があります。

設置メニュー

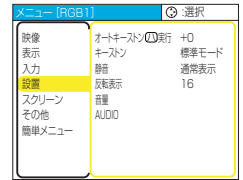

設置メニューでは下表の項目を操作することができます。
下表に従って操作してください。

カーソルボタン▲/▼で設定項目を選択しカーソルボタン▶または ENTER ボタンで項目を操作するための表示が現れます。カーソルボタン◀で戻ります。

設定項目	操作内容
オートキーストン実行	<p>キーストン（台形歪み（垂直））の自動調整： カーソルボタン▶で実行してください。 オートキーストンを実行すると自動調整が一回動作します。本機の傾きを変えた場合は、再度オートキーストンを実行してください。</p> <p>お知らせ</p> <ul style="list-style-type: none"> ●キーストンの調節範囲は、入力信号により変化します。信号によっては正しく動作しないことがあります。 ●「設置メニュー」の「反転表示」が「上下反転」または「上下左右反転」に設定されているとき、スクリーンが傾いていたり、プロジェクターを下向きに投映させると、正しく補正できないことがあります。 ●ズーム調節が TELE 側に設定されていると、過補正となることがあります。この機能は、できるだけズーム調節を WIDE に設定してお使いください。 ●本機の傾きが（前後方向）およそ 0° に設置されているとき、オートキーストンは動作しないことがあります。 ●本機の傾きが（前後方向）およそ ± 30° に設置されているとき、オートキーストンは正しく動作しないことがあります。 ●この機能は状態監視機能（ 59）が有効のとき選択できません。
キーストン	<p>キーストン（台形歪み（垂直））の調節： カーソルボタン▲/▼で調節してください。 画像の上側を小さく ⇄ 画像の下側を小さく</p> <p>お知らせ</p> <ul style="list-style-type: none"> ●キーストンの調節範囲は、入力信号により変化します。信号によっては正しく動作しないことがあります。 ●「設置メニュー」の「反転表示」が「上下反転」または「上下左右反転」に設定されているとき、スクリーンが傾いていたり、プロジェクターを下向きに投映させると、正しく補正できないことがあります。 ●ズーム調節が TELE 側に設定されていると、過補正となることがあります。この機能は、できるだけズーム調節を WIDE に設定してお使いください。 この機能は状態監視機能（ 59）が有効のとき選択できません。
静音	<p>静音モードの有効化 / 無効化： カーソルボタン▲/▼で設定してください。 標準モード ⇄ 静音モード 「静音モード」を選択すると、プロジェクターが動作中に発する騒音を低減することができます。画像の明るさもやや抑えられます。</p>
反転表示	<p>反転モードの選択： カーソルボタン▲/▼で選択してください。 通常表示 ⇄ 左右反転 ⇄ 上下反転 ⇄ 上下左右反転</p>
音量	<p>音量の調節： カーソルボタン▲/▼で調節してください。 大きく ⇄ 小さく</p>

メニュー操作

設置メニュー (つづき)

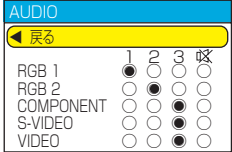
設定項目	操作内容
<p style="text-align: center;">AUDIO</p>	<p>音声信号用入力端子の映像信号入力端子との連動設定： 音声信号の入力端子をどの映像信号の入力端子に連動させるかを設定できます。</p> <p>(1) カーソルボタン▲ / ▼で設定する映像信号を選択してください。 戻る ⇄ RGB 1 ⇄ RGB 2 ⇄ COMPONENT ⇄ S-VIDEO ⇄ VIDEO</p> <p>(2) カーソルボタン◀ / ▶で連動させる音声信号の入力端子を設定してください。 1 ⇄ 2 ⇄ 3 ⇄ ㊻</p> <p>1 を選択：映像信号に連動して AUDIO IN1 の音声が出力されます。 2 を選択：映像信号に連動して AUDIO IN2 の音声が出力されます。 3 を選択：映像信号に連動して AUDIO IN3 の音声が出力されます。 ㊻を選択：映像信号に連動せず、音声は出力されません。</p> <p>カーソルボタン◀を押しても操作は終了しません。MENU ボタンを押すか、10 秒間何も操作しないと終了します。また、カーソルボタン▲で「戻る」を選択してから、カーソルボタン◀を押すと「設置メニュー」に戻ります。</p> <div style="border: 1px solid black; padding: 5px; margin-top: 10px;"> <p style="text-align: center;">お知らせ</p> <p>●初期設定は右図の設定となります。</p> </div> <div style="text-align: right; margin-top: 10px;">  </div>

スクリーンメニュー

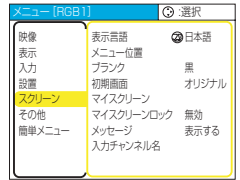

スクリーンメニューでは下表の項目を操作することができます。

下表に従って操作してください。

カーソルボタン▲/▼で設定項目を選択しカーソルボタン▶または ENTER ボタンで項目を操作するための表示が現れます。カーソルボタン◀で戻ります。

設定項目	操作内容
表示言語	<p>メニュー表示言語の選択： カーソルボタン▲/▼で選択してください。</p> <p>ENGLISH ⇄ FRANÇAIS ⇄ DEUTSCH ⇄ ESPAÑOL ⇄ ITALIANO ↓ NORSK ⇄ NEDERLANDS ⇄ PORTUGUÊS ⇄ 日本語 ↓ 简体中文 ⇄ 繁體中文 ⇄ 한글 ⇄ SVENSKA ⇄ РУССКИЙ ↓ SUOMI ⇄ POLSKI ⇄ TÜRKÇE</p>
メニュー位置	<p>メニュー位置の調節： カーソルボタン▲/▼/◀/▶で調節してください。</p> <p style="text-align: center;">上 ↑ 左 ← → 右 ↓ 下</p> <p>カーソルボタン◀を押しても操作は終了しません。MENU (メニュー) ボタンを押すか、約 10 秒間何も操作しないと終了します。</p>
ブランク	<p>ブランク画面の選択： カーソルボタン▲/▼で選択してください。 マイスクリーン ⇄ オリジナル ⇄ 青 ⇄ 白 ⇄ 黒</p> <p>「ブランク画面」は BLANK ボタンを押したときに投映される映像です。 「マイスクリーン」にはお好みの映像を登録できます。(「マイスクリーン」をご参照ください。) オリジナルは標準映像です。(投映してご確認ください。) 「青」「白」「黒」は各色の無地の画面です。</p> <p>お知らせ</p> <ul style="list-style-type: none"> ●プロジェクターは、同じ映像を長時間投映し続けることで残像が残ることがあります。これを防ぐため、「マイスクリーン」または「オリジナル」は数分で無地の画面に変わります。
初期画面	<p>初期画面の選択： カーソルボタン▲/▼で選択してください。 マイスクリーン ⇄ オリジナル ⇄ 表示しない</p> <p>「初期画面」は起動時の信号が安定するまでの間や、正常な信号が見つからない(入力信号が無い、入力信号が本機の仕様に合わない、など)ときに投映される映像です。「マイスクリーン」にはお好みの映像を登録できます。(「マイスクリーン」をご参照ください。) オリジナルは標準映像です。(投映してご確認ください。) 「表示しない」を選ぶと「黒」の無地画面が使用されます。</p> <p>お知らせ</p> <ul style="list-style-type: none"> ●プロジェクターは、同じ映像を長時間投映し続けることで残像が残ることがあります。これを防ぐため、「マイスクリーン」または「オリジナル」は数分で無地の画面に変わります。 ●この機能はマイスクリーンパスワード(🔒56)が有効に設定されているとき選択できません。マイスクリーン設定に固定されます。
マイスクリーン	<p>マイスクリーンの登録： 「初期画面」の「マイスクリーン」にはお好みの映像(マイスクリーン)を登録することができます。カーソルボタン▶または ENTER ボタンを押すと登録操作を開始できます。「マイスクリーン」を登録する(🔒49)に従って操作してください。</p> <p>お知らせ</p> <ul style="list-style-type: none"> ●マイスクリーンで登録した画像は、元の画像より劣化します。 ●この機能はマイスクリーンパスワード(🔒56)が有効に設定されているとき選択できません。 ●この機能の使用中はキーストンの調節はできません。

メニュー操作

スクリーンメニュー (つづき)

設定項目	操作内容																																																																																																																																																																																																																																																																																								
<p>マイスクリーンロック</p>	<p>マイスクリーン登録の有効化 / 無効化 : カーソルボタン▲ / ▼で設定してください。 有効 ⇄ 無効 「有効」にすると、「マイスクリーン」の登録操作を禁止し、登録済みの映像を保護することができます。 お知らせ ●この機能はマイスクリーンパスワード(□56)が有効に設定されているとき選択できません。</p>																																																																																																																																																																																																																																																																																								
<p>メッセージ</p>	<p>メッセージモードの選択 : カーソルボタン▲ / ▼で選択してください。 表示する ⇄ 表示しない 「表示しない」を選択すると、次のメッセージは表示されません。 「AUTO 実行中」 「信号が入力されていません」 「同期範囲外です」 「検索中…」 「信号検出中…」 入力切替による入力信号表示 「アスペクト」の変更による縦横比の表示 「マイメモリー」の変更による表示 「映像モード」の変更による表示 画面を静止させたときの「静止」</p>																																																																																																																																																																																																																																																																																								
<p>入力チャンネル名</p>	<p>入力チャンネル名の設定 : プロジェクターの入力端子に名前を割り当てることができます。 カーソルボタン▲ / ▼で名前を付けたい端子を選択し、 ▶ボタンを押します。 「入力チャンネル名」の操作ガイドが表示されます。</p> <div data-bbox="1008 879 1241 1014" style="border: 1px solid black; padding: 5px;"> <p>◀入力チャンネル名</p> <p>RGB1 : ▶</p> <p>RGB2 :</p> <p>COMPONENT :</p> <p>S-VIDEO :</p> <p>VIDEO :</p> </div> <p style="text-align: center;">入力チャンネル名 メニューの右側は名前を指定する まで空白になっています。</p> <div data-bbox="994 1101 1241 1265" style="border: 1px solid black; padding: 5px;"> <p>名前: [] 選択</p> <table border="1" style="width: 100%; text-align: center;"> <tr><td>A</td><td>B</td><td>C</td><td>D</td><td>E</td><td>F</td><td>G</td><td>H</td><td>I</td><td>J</td><td>K</td><td>L</td><td>M</td><td>N</td></tr> <tr><td>O</td><td>P</td><td>Q</td><td>R</td><td>S</td><td>T</td><td>U</td><td>V</td><td>W</td><td>X</td><td>Y</td><td>Z</td><td></td><td></td></tr> <tr><td>a</td><td>b</td><td>c</td><td>d</td><td>e</td><td>f</td><td>g</td><td>h</td><td>i</td><td>j</td><td>k</td><td>l</td><td>m</td><td>n</td></tr> <tr><td>o</td><td>p</td><td>q</td><td>r</td><td>s</td><td>t</td><td>u</td><td>v</td><td>w</td><td>x</td><td>y</td><td>z</td><td></td><td></td></tr> <tr><td>0</td><td>1</td><td>2</td><td>3</td><td>4</td><td>5</td><td>6</td><td>7</td><td>8</td><td>9</td><td></td><td></td><td></td><td></td></tr> <tr><td>-</td><td>.</td><td>_</td><td>!</td><td>?</td><td>&</td><td></td><td></td><td></td><td></td><td></td><td></td><td></td><td></td></tr> </table> <p>RESET [] 戻る ENTER [] 次へ</p> </div> <p>名前の入力 : 最初の行には現在の名前が表示されています。 ▲ / ▼ / ◀ / ▶ボタンで各文字を選択し、ENTER ボタン または INPUT ボタンで挿入してください。入力した文字 を 1 つずつ削除するには、RESET ボタンを使います。 最大 16 文字の名前を指定できます。</p> <p>すでに挿入されている文字の変更 : カーソルが [A-N] の行にあるときに▲ボタンを押して、 カーソルを最初の行に表示されている名前の上にもって いき、◀ / ▶ボタンで文字を選択して変更します。 文字入力続けるためにカーソルを文字入力エリアに戻す には、▼ボタンを使います。</p> <p>名前の保存 : 名前の入力が終わったら、[]を選択して、ENTER ボタン または INPUT ボタンを押します。変更を保存せずに以前 の名前に戻するには、ESC または ◀ボタンと INPUT ボタン を同時に押します。</p> <div data-bbox="994 1313 1241 1477" style="border: 1px solid black; padding: 5px;"> <p>名前: AAA 選択</p> <table border="1" style="width: 100%; text-align: center;"> <tr><td>A</td><td>A</td><td>A</td><td></td><td></td><td></td><td></td><td></td><td></td><td></td><td></td><td></td><td></td><td></td></tr> <tr><td>A</td><td>B</td><td>C</td><td>D</td><td>E</td><td>F</td><td>G</td><td>H</td><td>I</td><td>J</td><td>K</td><td>L</td><td>M</td><td>N</td></tr> <tr><td>O</td><td>P</td><td>Q</td><td>R</td><td>S</td><td>T</td><td>U</td><td>V</td><td>W</td><td>X</td><td>Y</td><td>Z</td><td></td><td></td></tr> <tr><td>a</td><td>b</td><td>c</td><td>d</td><td>e</td><td>f</td><td>g</td><td>h</td><td>i</td><td>j</td><td>k</td><td>l</td><td>m</td><td>n</td></tr> <tr><td>o</td><td>p</td><td>q</td><td>r</td><td>s</td><td>t</td><td>u</td><td>v</td><td>w</td><td>x</td><td>y</td><td>z</td><td></td><td></td></tr> <tr><td>0</td><td>1</td><td>2</td><td>3</td><td>4</td><td>5</td><td>6</td><td>7</td><td>8</td><td>9</td><td></td><td></td><td></td><td></td></tr> <tr><td>-</td><td>.</td><td>_</td><td>!</td><td>?</td><td>&</td><td></td><td></td><td></td><td></td><td></td><td></td><td></td><td></td></tr> </table> <p>RESET [] 戻る ENTER [] 次へ</p> </div> <div data-bbox="994 1516 1241 1680" style="border: 1px solid black; padding: 5px;"> <p>名前: AAA 選択</p> <table border="1" style="width: 100%; text-align: center;"> <tr><td>A</td><td>A</td><td>A</td><td></td><td></td><td></td><td></td><td></td><td></td><td></td><td></td><td></td><td></td><td></td></tr> <tr><td>A</td><td>B</td><td>C</td><td>D</td><td>E</td><td>F</td><td>G</td><td>H</td><td>I</td><td>J</td><td>K</td><td>L</td><td>M</td><td>N</td></tr> <tr><td>O</td><td>P</td><td>Q</td><td>R</td><td>S</td><td>T</td><td>U</td><td>V</td><td>W</td><td>X</td><td>Y</td><td>Z</td><td></td><td></td></tr> <tr><td>a</td><td>b</td><td>c</td><td>d</td><td>e</td><td>f</td><td>g</td><td>h</td><td>i</td><td>j</td><td>k</td><td>l</td><td>m</td><td>n</td></tr> <tr><td>o</td><td>p</td><td>q</td><td>r</td><td>s</td><td>t</td><td>u</td><td>v</td><td>w</td><td>x</td><td>y</td><td>z</td><td></td><td></td></tr> <tr><td>0</td><td>1</td><td>2</td><td>3</td><td>4</td><td>5</td><td>6</td><td>7</td><td>8</td><td>9</td><td></td><td></td><td></td><td></td></tr> <tr><td>-</td><td>.</td><td>_</td><td>!</td><td>?</td><td>&</td><td></td><td></td><td></td><td></td><td></td><td></td><td></td><td></td></tr> </table> <p>RESET [] 戻る ENTER [] 次へ</p> </div>	A	B	C	D	E	F	G	H	I	J	K	L	M	N	O	P	Q	R	S	T	U	V	W	X	Y	Z			a	b	c	d	e	f	g	h	i	j	k	l	m	n	o	p	q	r	s	t	u	v	w	x	y	z			0	1	2	3	4	5	6	7	8	9					-	.	_	!	?	&									A	A	A												A	B	C	D	E	F	G	H	I	J	K	L	M	N	O	P	Q	R	S	T	U	V	W	X	Y	Z			a	b	c	d	e	f	g	h	i	j	k	l	m	n	o	p	q	r	s	t	u	v	w	x	y	z			0	1	2	3	4	5	6	7	8	9					-	.	_	!	?	&									A	A	A												A	B	C	D	E	F	G	H	I	J	K	L	M	N	O	P	Q	R	S	T	U	V	W	X	Y	Z			a	b	c	d	e	f	g	h	i	j	k	l	m	n	o	p	q	r	s	t	u	v	w	x	y	z			0	1	2	3	4	5	6	7	8	9					-	.	_	!	?	&								
A	B	C	D	E	F	G	H	I	J	K	L	M	N																																																																																																																																																																																																																																																																												
O	P	Q	R	S	T	U	V	W	X	Y	Z																																																																																																																																																																																																																																																																														
a	b	c	d	e	f	g	h	i	j	k	l	m	n																																																																																																																																																																																																																																																																												
o	p	q	r	s	t	u	v	w	x	y	z																																																																																																																																																																																																																																																																														
0	1	2	3	4	5	6	7	8	9																																																																																																																																																																																																																																																																																
-	.	_	!	?	&																																																																																																																																																																																																																																																																																				
A	A	A																																																																																																																																																																																																																																																																																							
A	B	C	D	E	F	G	H	I	J	K	L	M	N																																																																																																																																																																																																																																																																												
O	P	Q	R	S	T	U	V	W	X	Y	Z																																																																																																																																																																																																																																																																														
a	b	c	d	e	f	g	h	i	j	k	l	m	n																																																																																																																																																																																																																																																																												
o	p	q	r	s	t	u	v	w	x	y	z																																																																																																																																																																																																																																																																														
0	1	2	3	4	5	6	7	8	9																																																																																																																																																																																																																																																																																
-	.	_	!	?	&																																																																																																																																																																																																																																																																																				
A	A	A																																																																																																																																																																																																																																																																																							
A	B	C	D	E	F	G	H	I	J	K	L	M	N																																																																																																																																																																																																																																																																												
O	P	Q	R	S	T	U	V	W	X	Y	Z																																																																																																																																																																																																																																																																														
a	b	c	d	e	f	g	h	i	j	k	l	m	n																																																																																																																																																																																																																																																																												
o	p	q	r	s	t	u	v	w	x	y	z																																																																																																																																																																																																																																																																														
0	1	2	3	4	5	6	7	8	9																																																																																																																																																																																																																																																																																
-	.	_	!	?	&																																																																																																																																																																																																																																																																																				

スクリーンメニュー (つづき)

マイスクリーンを登録する

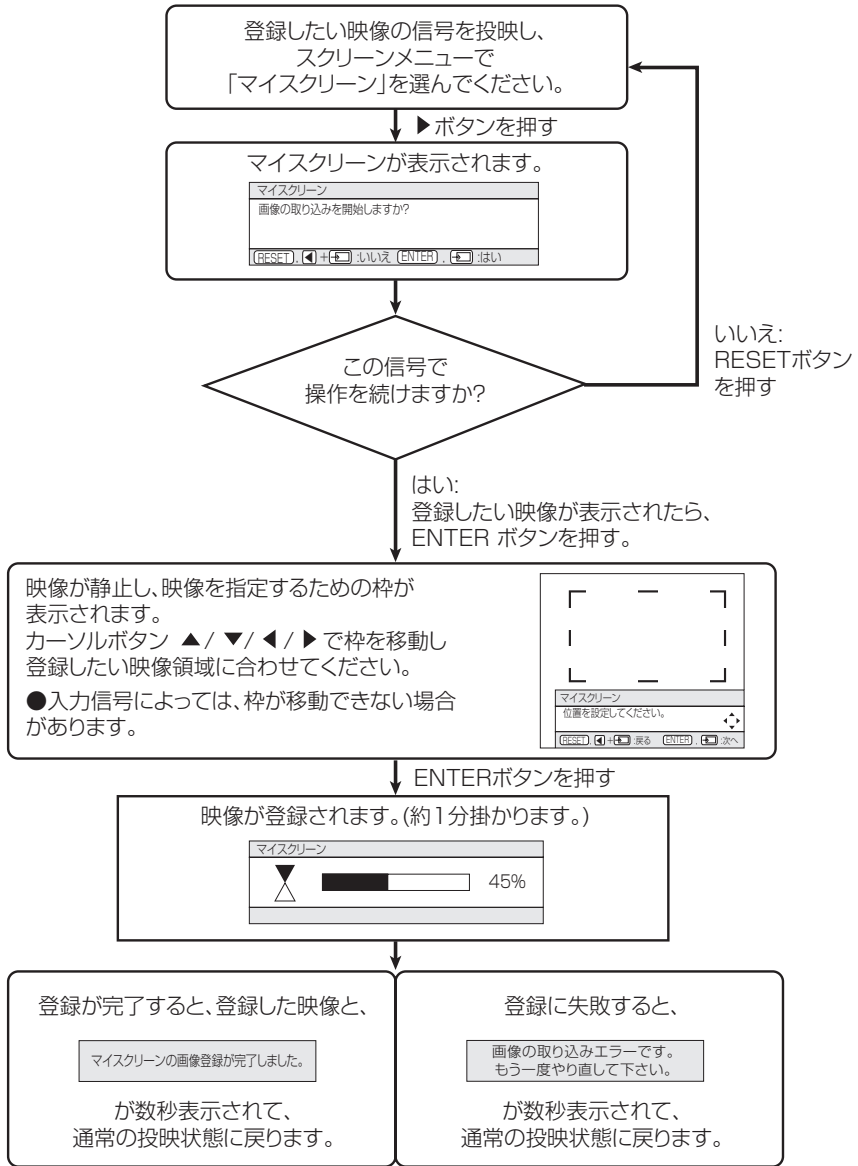

その他メニュー

その他メニューでは下表の項目を操作することができます。
 下表に従って操作してください。

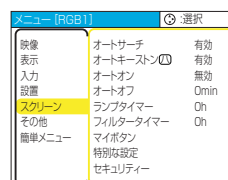

設定項目	操作内容
オートサーチ	入力信号の自動検索の有効化 / 無効化： カーソルボタン▲ / ▼で設定してください。 有効 ⇄ 無効 お知らせ ●この項目で「有効」が選択されているとき、信号の入力がなくなると、プロジェクターは自動的に、他の端子からの入力信号を探し始めます。正常な入力信号が見つかったとき、その映像が表示されます。 ●検索は、サーチ実行前に選択されていた入力端子から、正常な入力信号が見つかるまで、次の順序で行われます。 RGB IN1 → RGB IN2 → COMPONENT VIDEO → S-VIDEO → VIDEO ↑
オートキーストン	オートキーストン機能の有効化 / 無効化： カーソルボタン▲ / ▼で設定してください。 有効 ⇄ 無効 「有効」：プロジェクターの傾きを変更した際に、キーストン（台形歪（垂直））を自動的に補正します。 「無効」：この機能を無効にします。キーストン（台形歪（垂直））の自動補正を実行するには、「設置」メニューの「オートキーストン実行」を使用してください。 プロジェクターを天井から吊り下げているときには、この機能は正常に動作しないので、「無効」を選択してください。 状態監視機能（ 59）が有効になっているときは、この機能は選択できません。
オートオン	オートオン機能の有効化 / 無効化： カーソルボタン▲ / ▼で設定してください。 有効 ⇄ 無効 「有効」に設定すると、ランプは電源スイッチを「切」から「入」にしたときに自動的に点灯します。 以下のいずれかの手順でランプを消灯した場合、電源スイッチを「入」にしてもランプは自動的に点灯しません。 ・リモコン、プロジェクターのボタン、または電源「切」のコマンドでランプを消灯したとき。 ・「オートオフ」機能でランプを消灯したとき（ 51）。 ・「オートオン」機能で点灯したランプが、信号が検出されなくなってから約 30 分間経過したあとに消灯したとき。 「オートオフ」時間が 0 に設定してある場合、電源を入れてから入力信号が検出されないまま約 30 分後が経過すると、プロジェクターのランプは自動的に消灯し、冷却動作をはじめ、電源スイッチを切る準備を行います。 「オートオフ」時間が 1 ～ 99 に設定してある場合、電源を入れてから入力信号が検出されないまま設定した時間が経過すると、プロジェクターのランプは自動的に消灯し、冷却動作をはじめ、電源スイッチを切る準備を行います。 上述の時間内にリモコンまたはプロジェクターの操作パネルのボタンを押したとき、または、コントロール端子がコマンド（Get コマンド除く）を受けた場合は、その時点から再び設定時間が経過するまで「オートオフ」は動作しません。

設定項目	操作内容
<p>オートオフ</p>	<p>自動電源オフの設定： カーソルボタン▲ / ▼で設定してください。 長く(最長 99 分) ⇄ 短く(最短 1 分、0 分無効)</p> <p>例</p> <div style="display: flex; justify-content: space-around; align-items: center;"> <div style="border: 1px solid black; padding: 2px; text-align: center;"> <small>オートオフ</small> 有効 1min </div> <div style="border: 1px solid black; padding: 2px; text-align: center;"> <small>オートオフ</small> 無効 0min </div> </div> <p>1 ~ 99 分に設定されているときのみ有効です。</p> <p>お知らせ</p> <ul style="list-style-type: none"> ● 「有効」に設定すると、信号入力が確定しない場合(無信号または仕様外の信号)は、設定時間経過後にプロジェクターのランプは自動的に消灯し、冷却動作をはじめ、電源スイッチを切る準備を行います。リモコンまたはプロジェクターの操作パネルのボタンを押したとき、または、コントロール端子がコマンド(Get コマンド除く)を受けた場合は、その時点から再び設定時間が経過するまで自動電源オフは動作しません。 ● 電源オフについては「電源を入れる / 切る」の「電源を切る」(P.26)をお読みください。
<p>ランプタイマー</p>	<p>メニューの「ランプタイマー」の右側の値は、ランプの使用時間です。初期または前回、ランプタイマー初期化した時からの現在までのランプの点灯時間を 1 時間単位で表示します。</p> <p>ランプタイマーの初期化： この項目を操作するには、まず RESET(リセット) ボタン(またはカーソルボタン▶, ENTER ボタン)を押してください。初期化確認表示が現れます。カーソルボタン▲で設定してください。</p> <p>初期化する ⇄ 初期化しない 「初期化する」を選択すると、ランプタイマーが「0」に初期化されます。</p> <p>メニューに表示される数値は、前回ランプタイマーが初期化されてからのプロジェクターの使用時間です。</p> <p>お知らせ</p> <ul style="list-style-type: none"> ● ランプを交換したときは必ずランプタイマーを初期化してください。ランプの交換に合わせて初期化しないと、実際のランプの使用時間とランプタイマーの値は一致しません。 ● ランプ交換の際は必ず「ランプ」(P.61,62)をお読みください。
<p>フィルタータイマー</p>	<p>メニューの「フィルタータイマー」の右側の値は、エアフィルターの使用時間です。初期または前回、フィルタータイマー初期化した時からの現在までの本機の稼働時間を 1 時間単位で表示します。</p> <p>フィルタータイマーの初期化： この項目を操作するには、まず RESET(リセット) ボタン(またはカーソルボタン▶, ENTER ボタン)を押してください。初期化確認表示が現れます。カーソルボタン▲で設定してください。</p> <p>初期化する ⇄ 初期化しない 「初期化する」を選択するフィルタータイマがと「0」に初期化されます。</p> <p>メニューに表示される数値は、前回フィルタータイマーが初期化されてからのプロジェクターの使用時間です。</p> <p>お知らせ</p> <ul style="list-style-type: none"> ● エアフィルターを清掃または交換したときは必ずランプタイマーを初期化してください。エアフィルターの清掃に合わせて初期化しないと、実際の稼働時間とフィルタータイマーの値が一致せず、また、エアフィルターの掃除時期をお知らせするメッセージ(P.83)が正しく表示されません。 ● エアフィルターの掃除または交換については、「エアフィルター」(P.63)をお読みください。

その他メニュー(つづき)

設定項目	操作内容																				
<p>マイボタン</p>	<p>マイボタンの割り当て設定： リモコン上の2つのマイボタンに機能を割り当てます。 カーソルボタン◀/▶で設定するボタン(1または2)を選択してください。 カーソルボタン▲/▼でマイボタンに割り当てる機能を設定してください。</p> <ul style="list-style-type: none"> ・RGB1：入力信号をRGB1に設定します。 ・RGB2：入力信号をRGB2に設定します。 ・COMPONENT：入力信号をCOMPONENTに設定します。 ・S-VIDEO：入力信号をS-VIDEOに設定します。 ・VIDEO：入力信号をVIDEOに設定します。 ・インフォメーション：入力情報を表示します (📖54)。 ・オートキーストン実行：キーストンの自動補正を実行します (📖45)。 ・マイメモリー：マイメモリーの設定をロードします (📖38)。 ・映像モード：映像モードを変更します (📖35)。 ・フィルターリセット：フィルター時間の初期化確認を表示します (📖51)。 「初期化する」を選択するフィルタータイマーがと「0」に初期化されます。 メニューに表示される数値は、前回フィルタータイマーが初期化されてからのプロジェクトの使用時間です。 																				
<p>特別な設定</p>	<p>特別なメニューの設定： カーソルボタン▶またはENTERボタンを押すと、特別な設定メニューが表示されます。カーソルボタン▲/▼で操作したい項目を選び、カーソルボタン▶またはENTERボタンを押すとその項目が操作できます。</p> <div data-bbox="994 768 1227 956" style="border: 1px solid black; padding: 5px;"> <p>特別な設定</p> <table border="1"> <tr> <td>ファン速度</td> <td>標準 ▶</td> </tr> <tr> <td>オートアジャスト</td> <td>有効</td> </tr> <tr> <td>フィルター掃除通知</td> <td>100h</td> </tr> <tr> <td>ゴースト</td> <td></td> </tr> <tr> <td>キーロック</td> <td>無効</td> </tr> <tr> <td>リモコン周波数</td> <td></td> </tr> <tr> <td>インフォメーション</td> <td></td> </tr> <tr> <td>工場出荷設定</td> <td></td> </tr> </table> </div> <table border="1" style="width: 100%; margin-top: 10px;"> <tr> <td style="width: 30%;"></td> <td style="width: 70%;"> <p>カーソルボタン▲/▼で設定してください。 高速⇄標準 山岳地域などの高地でご使用の場合には「高速」設定とすることをおすすめします。「高速」に設定すると本機のファンの回転速度を上げ、冷却効率を上げることができます。 お知らせ 「高速」ではファンによる騒音が大きくなります。 高地以外で設定すると、逆に部品(ランプなど)の信頼性に影響を与える恐れがあります。</p> </td> </tr> <tr> <td style="width: 30%;"></td> <td style="width: 70%;"> <p>オートアジャストの有効化/無効化： カーソルボタン▲/▼で設定してください。 有効 ⇄ 無効 表示している画像やお客様の使用環境(ケーブル長・種類、分配器の使用等)によっては、画像の位置やサイズが自動的に合わない場合があります。 この場合には「無効」を選択して手動で合わせてください。 なお、対応信号については「パソコン信号について」(📖70)を参照してください。</p> </td> </tr> </table>	ファン速度	標準 ▶	オートアジャスト	有効	フィルター掃除通知	100h	ゴースト		キーロック	無効	リモコン周波数		インフォメーション		工場出荷設定			<p>カーソルボタン▲/▼で設定してください。 高速⇄標準 山岳地域などの高地でご使用の場合には「高速」設定とすることをおすすめします。「高速」に設定すると本機のファンの回転速度を上げ、冷却効率を上げることができます。 お知らせ 「高速」ではファンによる騒音が大きくなります。 高地以外で設定すると、逆に部品(ランプなど)の信頼性に影響を与える恐れがあります。</p>		<p>オートアジャストの有効化/無効化： カーソルボタン▲/▼で設定してください。 有効 ⇄ 無効 表示している画像やお客様の使用環境(ケーブル長・種類、分配器の使用等)によっては、画像の位置やサイズが自動的に合わない場合があります。 この場合には「無効」を選択して手動で合わせてください。 なお、対応信号については「パソコン信号について」(📖70)を参照してください。</p>
ファン速度	標準 ▶																				
オートアジャスト	有効																				
フィルター掃除通知	100h																				
ゴースト																					
キーロック	無効																				
リモコン周波数																					
インフォメーション																					
工場出荷設定																					
	<p>カーソルボタン▲/▼で設定してください。 高速⇄標準 山岳地域などの高地でご使用の場合には「高速」設定とすることをおすすめします。「高速」に設定すると本機のファンの回転速度を上げ、冷却効率を上げることができます。 お知らせ 「高速」ではファンによる騒音が大きくなります。 高地以外で設定すると、逆に部品(ランプなど)の信頼性に影響を与える恐れがあります。</p>																				
	<p>オートアジャストの有効化/無効化： カーソルボタン▲/▼で設定してください。 有効 ⇄ 無効 表示している画像やお客様の使用環境(ケーブル長・種類、分配器の使用等)によっては、画像の位置やサイズが自動的に合わない場合があります。 この場合には「無効」を選択して手動で合わせてください。 なお、対応信号については「パソコン信号について」(📖70)を参照してください。</p>																				

その他メニュー(つづき)

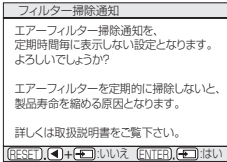
設定項目	操作内容	
特別な設定	フィルター掃除通知	<p>カーソルボタン▲ / ▼で設定してください。 50h ⇄ 100h ⇄ 200h ⇄ 300h ⇄ 無効 50h、100h、200h、300h、のいずれかに設定すると、フィルタータイマーの値 (51) が設定した時間に達したとき、「エアフィルターを掃除して下さい」のメッセージが表示されます。「無効」が設定されていると、このメッセージは表示されません。 「無効」を選択した場合は下図のメッセージが表示されます。ENTER ボタンを押すと「無効」が設定されます。</p>  <p>お知らせ</p> <ul style="list-style-type: none"> ●メッセージが表示されなくても、エアフィルターは定期的に掃除してください。エアフィルターがホコリなどでつまると、本機の内部温度が上がり過ぎて、故障や本機の寿命を縮める原因となることがあります。 ●一般には 100h を設定してご使用になることをお勧めします。200h、300h、無効のいずれかを設定される場合は、使用環境やエアフィルターの状態に気を付けてご使用ください。
	ゴースト	<p>カーソルボタン◀ / ▶で調節する色を選択してください。カーソルボタン▲ / ▼で、ゴーストが見えなくなるように選択された色を調節してください。</p>
	キーロック	<p>カーソルボタン▲ / ▼で設定してください。 有効⇄無効 「有効」を選ぶと、STANDBY/ON ボタン以外のプロジェクターのボタンはロックされます。いたずらや誤操作を防止したい場合などにこの機能をご使用ください。</p> <p>お知らせ</p> <ul style="list-style-type: none"> ●リモコン操作には影響しません。
	リモコン周波数	<p>リモコン周波数の設定： プロジェクターのリモコン受光部の設定を変更します (23)。 カーソルボタン▲ / ▼で選択して ENTER でチェックマークを付けてください。 1 : 標準 ⇄ 2 : 高 チェックマークを付けた項目が有効になります。工場出荷時には「1 : 標準」と「2 : 高」のどちらも有効になっています。リモコンが正常に機能しない場合、「リモコンの信号設定」の記述に従って 1 または 2 だけを有効にしてください。 (23) どちらも無効にすることはできません。</p>

その他メニュー(つづき)

設定項目	操作内容	
<p style="text-align: center;">インフォメーション</p>		<p>インフォメーションの表示： この機能を実行するには、カーソルボタン▶またはENTER ボタンを押してください。 現在の入力（コンポーネントビデオ信号入力の解像度や垂直周波数、ビデオ信号入力の信号モードなど）や「COMPONENT」、「ビデオフォーマット」の設定状態についての情報を確認する際にご使用ください。</p> <div style="display: flex; justify-content: space-around; align-items: center;"> <div style="border: 1px solid black; padding: 2px; text-align: center; width: 15%;"> <small>入カインフォメーション</small> RGB1 1024x768 @60Hz フレームロック </div> <div style="border: 1px solid black; padding: 2px; text-align: center; width: 15%;"> <small>入カインフォメーション</small> VIDEO NTSC オート </div> <div style="border: 1px solid black; padding: 2px; text-align: center; width: 15%;"> <small>入カインフォメーション</small> COMPONENT 576i @ 50 SCART RGB </div> </div> <p>お知らせ</p> <ul style="list-style-type: none"> ● 「SCART RGB」メッセージは、COMPONENT 端子が SCART RGB 端子として動作していることを意味します。「COMPONENT」(42)を参照してください。
	<p>工場出荷設定</p>	<p>カーソルボタン▲で設定してください。 初期化する⇔初期化しない 「初期化する」を選ぶと、メニューの各項目を一括して工場出荷初期設定に戻すことができます。</p> <p>お知らせ</p> <p>「マイスクリーン」もクリアされます。ただし、「ランプタイマー」、「フィルタータイマー」および「表示言語」「セキュリティ」は初期化されません。</p>

その他メニュー(つづき)

設定項目	操作内容
<p>セキュリティ</p>	<p>セキュリティ機能の設定： このプロジェクターはセキュリティ機能を備えています。</p> <p>1. セキュリティ機能の使用法</p> <p>1.1 パスワードの入力</p> <p>1.1-1 「その他」メニュー上で▲/▼ボタンを使って「セキュリティ」を選択し、▶ボタンを押すと、「パスワードを入力してください。」の操作ガイドが現れます。工場出荷時にはパスワードは3046に設定されています。このパスワードは変更できます(1.2「パスワードを変更する」)。</p> <p>お知らせ</p> <ul style="list-style-type: none"> ●デフォルトのパスワードはできるだけ早めに変更してください。 <p>1.1-2 ▲/▼/◀/▶ボタンを使って登録されているパスワードを入力します。カーソルを「パスワードを入力してください。」操作ガイドの右側に移動し、▶ボタンを押すと、「セキュリティ」メニューが表示されます。間違ったパスワードを入力した場合は、「パスワードを入力してください。」操作ガイドが再度現れます。間違ったパスワードを3回入力すると、プロジェクターのランプは消灯します。これ以降は、パスワードの入力を間違えるたびにプロジェクターのランプは消灯します。</p> <p>1.2 パスワードを変更する</p> <p>1.2-1 「セキュリティ」メニュー上で▲/▼ボタンを使って、「セキュリティパスワード変更」を選択し、▶ボタンを押すと、「新しいパスワードを入力してください」の操作ガイドが現れます。</p> <p>1.2-2 ▲/▼/◀/▶ボタンを使って新しいパスワードを入力します。</p> <p>1.2-3 カーソルを「新しいパスワードを入力してください」操作ガイドの右側に移動し、▶ボタンを押すと、「新パスワードを再入力してください」操作ガイドが表示されます。ここで先に入力したパスワードをもう一度入力してください。</p>

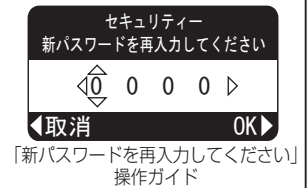
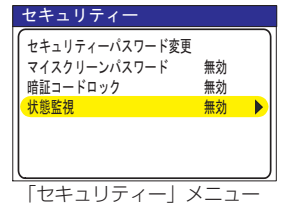

メニュー操作

その他メニュー(つづき)

設定項目	操作内容
<p>セキュリティ</p>	<p>1.2-4 カーソルを「新パスワードを再入力してください」操作ガイドの右側に移動して、▶ボタンを押すと、「新パスワードをメモしてください」操作ガイドが約 20 秒間表示されます。この間に新しいパスワードをメモしてください。</p> <p>リモコンの ENTER ボタンまたはプロジェクターの INPUT ボタンを押すと、「新パスワードをメモしてください」操作ガイドが閉じます。</p> <p>お知らせ</p> <p>●パスワードを忘れないようにしてください。</p> <p>1.3 パスワードを忘れた場合</p> <p>1.3-1 1.1-1 の手順に従って「パスワードを入力してください。」の操作ガイドを表示します。</p> <p>1.3-2 「パスワードを入力してください。」の操作ガイドが表示されている間に、リモコンの RESET ボタンを約 3 秒間押すか、またはプロジェクターの INPUT ボタンと▶ボタンを約 3 秒間押します。</p> <p>10 桁の照合コードが表示されます。</p> <p>お知らせ</p> <p>●照合コードが表示されているときに約 55 秒間何も入力しないと、メニューは閉じてしまいます。必要ならば、1.3-1 からのステップを繰り返してください。</p> <p>1.3-3 10 桁の照合コードをお客様のお名前、電話番号と合わせて日立家電エコーセンタ TEL 0120-3121-19 までご連絡ください。</p> <p>確認後パスワードを連絡いたします。</p> <p>2. マイスクリーンパスワード機能を使用する</p> <p>マイスクリーンパスワード機能を使って、マイスクリーンへのアクセスを禁止し、登録されている映像の上書きを防ぐことができます。</p> <p>2.1 マイスクリーンパスワード機能を有効にする</p> <p>2.1-1 「セキュリティ」メニュー上で▲/▼ボタンを使って「マイスクリーンパスワード」を選択し、▶ボタンを押して、「マイスクリーンパスワード」を有効または無効にするメニューを表示します。</p> <p>2.2 パスワードを設定する</p> <p>2.2-1 2.1-1 の手順で「マイスクリーンパスワード」を有効または無効にするメニューを表示します。</p> <p>2.2-2 「マイスクリーンパスワード」を有効または無効にするメニュー上で▲/▼ボタンを使って「有効」を選択します。</p> <p>「パスワードを入力してください。」の(小さい)操作ガイドが表示されます。</p> <p>2.2-3 ▲/▼/◀/▶ボタンを使ってパスワードを入力します。カーソルを「パスワードを入力してください。」操作ガイドの右側に移動し、▶ボタンを押すと、「パスワードを確認してください。」操作ガイドが現れます。先に入力したのと同じパスワードをもう一度入力してください。</p>
	<div data-bbox="957 523 1241 647" style="border: 1px solid black; padding: 5px;"> <p>セキュリティパスワード</p> <p>照合コード</p> <p style="text-align: center;">* * * * * *</p> <p style="text-align: right;">照合コード (パスワード)</p> </div> <div data-bbox="989 981 1222 1149" style="border: 1px solid black; padding: 5px;"> <p>◀マイスクリーンパスワード</p> <p style="text-align: center;">○ 有効 ● 無効</p> <p>「マイスクリーンパスワード」を有効/無効にするメニュー</p> </div> <div data-bbox="994 1257 1204 1400" style="border: 1px solid black; padding: 5px;"> <p>マイスクリーン パスワードを入力してください</p> <p style="text-align: center;">◀ 0 0 0 ▶</p> <p>◀戻る 次へ▶</p> <p>「パスワードを入力してください」の(小さい)操作ガイド</p> </div> <div data-bbox="994 1474 1204 1617" style="border: 1px solid black; padding: 5px;"> <p>マイスクリーン パスワードを確認してください</p> <p style="text-align: center;">◀ 0 0 0 ▶</p> <p>◀戻る 次へ▶</p> <p>「パスワードを確認してください」操作ガイド</p> </div>

その他メニュー(つづき)



設定項目	操作内容
<p>セキュリティー</p>	<p>2.2-4 カーソルを「パスワードを確認してください。」操作ガイドの右側に移動して、▶ボタンを押すと、パスワードが約 20 秒間表示されます。この間に新しいパスワードをメモしてください。約 20 秒が経過すると、画面は「マイスクリーンパスワード」を有効または無効にするメニューに戻ります。</p> <p>リモコンの ENTER ボタンまたはプロジェクターの INPUT ボタンを押して、「パスワード」操作ガイドを閉じます。</p> <p>マイスクリーンパスワードが設定されていると</p> <ul style="list-style-type: none"> ・マイスクリーンの登録機能（およびメニュー）を利用できなくなります。 ・マイスクリーン上でのスタートアップの設定がロックされます（メニューを利用できなくなります）。 <p>マイスクリーンパスワードを無効にすると、通常の操作が可能になります。</p> <p>お知らせ</p> <ul style="list-style-type: none"> ●マイスクリーンパスワードを忘れないようにしてください。 <p>2.3 パスワードを無効にする</p> <p>2.3-1 2.1-1 の手順で「マイスクリーンパスワード」を有効または無効にするメニューを表示します。</p> <p>2.3-2 「無効」を選択して、「パスワードを入力してください。」の（大きい）操作ガイドを表示します。登録されているパスワードを入力すると、画面は「マイスクリーンパスワード」を有効または無効にするメニューに戻ります。</p> <p>間違ったパスワードを入力すると、メニューは閉じます。必要ならば、2.3-1 以降のステップを繰り返してください。</p> <p>2.4 パスワードを忘れた場合</p> <p>2.4-1 2.1-1 の手順で「マイスクリーンパスワード」を有効または無効にするメニューを表示します。</p> <p>2.4-2 「無効」を選択して、「パスワードを入力してください。」の（大きい）操作ガイドを表示します。操作ガイドには 10 桁の照合コードが表示されています。</p> <p>2.4-3 10 桁の照合コードをお客様のお名前、電話番号と合わせて日立家電エコーセンター TEL 0120-3121-19 までご連絡ください。確認後パスワードを連絡いたします。</p> <p>3. 暗証コードロック機能を使用する</p> <p>暗証コードロック機能を有効にすると、登録されたコードを入力しない限りプロジェクターを使用できなくなります。</p> <p>3.1 暗証コードを登録する</p> <p>3.1-1 「セキュリティー」メニュー上で▲/▼ボタンを使って「暗証コードロック」を選択し、▶ボタンまたは ENTER ボタンを押すと、「暗証コードロック」を有効または無効にするメニューが現れます。</p>
	<div data-bbox="1034 278 1245 413" data-label="Image"> </div> <p data-bbox="1034 417 1245 440">「パスワード」操作ガイド</p> <div data-bbox="1026 846 1251 950" data-label="Image"> </div> <p data-bbox="998 954 1278 993">「パスワードを入力してください」の（大きい）操作ガイド</p> <div data-bbox="1034 1572 1245 1696" data-label="Image"> </div> <p data-bbox="1007 1700 1273 1738">「暗証コードロック」を有効または無効にするメニュー</p>

メニュー操作

その他メニュー(つづき)

設定項目	操作内容
<p>セキュリティー</p>	<p>3.1-2 「暗証コードロック」を有効または無効にするメニュー上で▲/▼ボタンを使って「有効」を選択すると、「暗証コードメニュー」操作ガイドが現れます。</p> <p>3.1-3 ▲/▼/◀/▶/RGB ボタンと INPUT ボタンを使って、4つのパートからなる暗証コードを入力します。 「暗証コード確認」操作ガイドが現れます。先に入力した暗証コードをもう一度入力してください。暗証コードの登録はこれで完了です。</p> <div data-bbox="943 343 1245 608" style="border: 1px solid black; padding: 5px;"> <p>暗証コードメニュー 暗証コード入力 ----- < , > , ▲ , ▼ , RGB / ▶ 「暗証コードメニュー」操作ガイド</p> <p>暗証コードメニュー 暗証コード確認 ----- < , > , ▲ , ▼ , RGB / ▶ 「暗証コード確認」操作ガイド</p> </div> <p>お知らせ</p> <ul style="list-style-type: none"> ● 「暗証コードメニュー」操作ガイドや「暗証コード確認」操作ガイドが表示されているときに約55秒間何も入力しないと、メニューは閉じてしまいます。必要ならば、3.1-1からのステップを繰り返してください。 <p>これ以降、プロジェクターが再起動するたびに、「暗証コード確認」操作ガイドが表示されるようになります。登録した暗証コードを入力しない限りプロジェクターを使用することはできません。間違った暗証コードを入力すると、「暗証コード確認」操作ガイドが再度表示されます。間違った暗証コードを3回入力すると、プロジェクターのランプは消灯します。その後は、暗証コードの入力を間違えるたびにプロジェクターのランプは消灯します。「暗証コードメニュー」操作ガイドが表示されている間に約5分間何も入力しない場合も、プロジェクターのランプは消灯します。</p> <p>この機能が有効になるのは、電源スイッチを「切」にしたあとで、プロジェクターの電源を再度「入」にした場合だけです。</p> <p>お知らせ</p> <ul style="list-style-type: none"> ● 暗証コードを忘れないようにしてください。 <p>3.2 暗証コードロック機能を無効にする</p> <p>3.2-1 3.1-1の手順で「暗証コードロック」を有効または無効にするメニューを表示します。▲/▼ボタンを使って「無効」を選択すると、「暗証コード確認」操作ガイドが現れます。登録された暗証コードを入力し、暗証コードロック機能を無効にします。間違ったパスワードを入力すると、メニューが閉じます。</p> <div data-bbox="943 1193 1245 1323" style="border: 1px solid black; padding: 5px;"> <p>暗証コードメニュー 照合コード * * * * * 照合コード (暗証コード)</p> </div> <p>3.3 暗証コードを忘れた場合</p> <p>3.1.3 「暗証コード確認」操作ガイドが開いているときに、RESET ボタンを3秒間押すか、または INPUT ボタンと▶ボタンを3秒間押すと、10桁の照合コードが表示されます。</p> <p>お知らせ</p> <ul style="list-style-type: none"> ● 照合コードが表示されているときに約5分間何も入力しないと、プロジェクターのランプは消灯します。 <p>3.3-2 10桁の照合コードをお客様のお名前、電話番号と合わせて日立家電エコーセンター TEL 0120-3121-19までご連絡ください。 確認後パスワードを連絡いたします。</p>

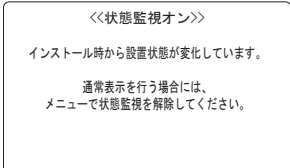
その他メニュー(つづき)

設定項目	操作内容
<p>セキュリティ</p>	<p>4. 状態監視機能を使用する 状態監視機能を有効にすると、電源スイッチを「入」にしたときのプロジェクターの動作は次のようになります。 ・プロジェクターを移動または再設置している場合、状態監視のアラームが表示されることがあります。 ・反転表示の設定を変更している場合、状態監視のアラームが表示されることがあります。 ・状態監視機能が有効になっているときには、キーストンの調整機能は無効になります。</p> <p>4.1 状態監視機能を有効にする 4.1-1 「セキュリティ」メニュー上で▲/▼ボタンを使って「状態監視」を選択し、▶ボタンまたはENTER ボタンを押すと、「状態監視」を有効または無効にするメニューが表示されます。「有効」を選択してください。現在の角度、反転表示、キーストンの設定が記録されます。</p> <p>お知らせ ●「有効」を選択したときにプロジェクターが安定した状態で設置されていないと、この機能は正常に働きません。</p> <p>4.1-2 この機能を有効にしているとき、プロジェクターを起動時の垂直角度、反転表示、キーストン設定が記録されている設定と異なると、状態監視のアラームが現れ、プロジェクターは入力信号を表示しません。「セキュリティ」メニューで状態監視を無効にするか、またはプロジェクターを記録されたとおりの垂直角度、反転表示、キーストン設定にすると、入力信号が表示されるようになります。状態監視のアラームが表示されてから約5分が経過すると、ランプは消灯します。</p> <p>この機能が有効になるのは、電源スイッチを「切」にしたあとで、プロジェクターの電源を再度「入」にした場合だけです。</p> <p>4.2 状態監視のパスワードを設定する 4.2-1 「セキュリティ」メニュー上で▲/▼ボタンを使って「状態監視」を選択し、▶ボタンまたはENTER ボタンを押して、「状態監視」を有効または無効にするメニューを表示します。 4.2-2 「状態監視」を有効または無効にするメニュー上で▲/▼ボタンを使って「有効」を選択すると、「パスワードを入力してください。」の(小さい)操作ガイドが表示されます。 4.2-3 ▲/▼/◀/▶ボタンを使ってパスワードを入力します。カーソルを「パスワードを入力してください。」操作ガイドの右側に移動し、▶ボタンを押すと、「パスワードを確認してください。」操作ガイドが現れます。先に入力したのと同じパスワードをもう一度入力してください。</p> <div style="text-align: right;">  <p>「状態監視」を有効 / 無効にするメニュー</p>  <p>「状態監視」のアラーム</p>  <p>「パスワードを入力してください」の(小さい)操作ガイド</p>  <p>「パスワードを確認してください」操作ガイド</p> </div>

メニュー操作



その他メニュー(つづき)

設定項目	操作内容
<p>セキュリティー</p>	<p>4.2-4 カーソルを「パスワードを確認してください。」操作ガイドの右側に移動して、▶ボタンを押すと、パスワードが約 20 秒間表示されます。この間にパスワードをメモしてください。約 20 秒が経過すると、画面は「状態監視」を有効または無効にするメニューに戻ります。</p> <p>リモコンの ENTER ボタンまたはプロジェクターの INPUT ボタンを押して、「パスワード」操作ガイドを閉じます。</p> <p>お知らせ</p> <ul style="list-style-type: none"> ●状態監視のパスワードを忘れないようにしてください。 <p>4.3 状態監視を無効にする</p> <p>4.3-1 4.1-1 の手順で「状態監視」を有効または無効にするメニューを表示します。</p> <p>4.3-2 「無効」を選択して、「パスワードを入力してください。」の(大きい)操作ガイドを表示します。登録したパスワードを入力すると、画面は「状態監視」を有効または無効にするメニューに戻ります。</p> <p>間違ったパスワードを入力すると、メニューは閉じます。必要ならば、4.3-1 からのステップを繰り返してください。</p> <p>4.4 パスワードを忘れた場合</p> <p>4.4-1 4.1-1 の手順で「状態監視」を有効または無効にするメニューを表示します。</p> <p>4.4-2 「無効」を選択して、「パスワードを入力してください。」の(大きい)操作ガイドを表示します。操作ガイドには 10 桁の照合コードが表示されています。</p> <p>4.4-3 10 桁の照合コードをお客様のお名前、電話番号と合わせて日立家電工コーセンター TEL 0120-3121-19 までご連絡ください。</p> <p>確認後パスワードを連絡いたします。</p> <div data-bbox="998 258 1218 421" style="border: 1px solid black; padding: 5px; margin: 10px 0;"> <p style="text-align: center;">状態監視 完了しました</p> <p style="text-align: center; font-size: 24px;">0 0 0 0</p> <p style="text-align: center;">[ENTER] [▶] :EXIT</p> <p style="text-align: center; font-size: 10px;">「パスワード」操作ガイド</p> </div> <div data-bbox="998 900 1218 1008" style="border: 1px solid black; padding: 5px; margin: 10px 0;"> <p style="text-align: center; font-size: 8px;">状態監視 パスワードを入力してください</p> <p style="font-size: 8px;">照合コード 0123456789</p> <p style="text-align: center; font-size: 24px;">◀ 0 0 0 ▶</p> <p style="font-size: 8px;">戻る 次へ▶</p> </div>

お手入れ

ランプ

ランプについてのご注意

⚠警告	⚠感電注意	⚠高温注意	⚠破裂注意
<p>● 本機に使用のランプは、ガラス製で内部圧力の高い水銀ランプです。このランプは、衝撃や傷、高温状態での取扱い、使用時間の経過による劣化などで大きな音を伴って破裂したり、不点灯状態になって寿命が尽きたりする特性があります。寿命にはランプによって大きな差があり、使用後まもなく破裂したり不点灯になったりすることもあります。また、ランプが破裂すると、ランプハウスにガラスの破片が飛び散ったり、ランプ内部の水銀を含むガスがプロジェクターの通風口から出たりすることがあります。ご使用のまえに、本書および本機の注意ラベルをよくお読みになり、取扱いには十分ご注意ください。</p>			
<p>● 使用済みランプの廃棄について 本機は水銀ランプを使用しています。廃棄は、廃棄を行う地域の規則（条例など）に従って正しく行ってください。</p>			
 <p>電源プラグを コンセント から抜くこと</p>	<p>● 万一、ランプが破裂した場合（破裂音がします）は、プロジェクターの電源プラグをコンセントから抜いて、必ず販売店にランプ交換をご依頼ください。飛び散ったガラス片によって、けがやプロジェクターの内部を傷つける原因となることがありますので、お客様によるプロジェクター内部の清掃やランプ交換はおやめください。</p> <p>● 万一、ランプが破裂した場合（破裂音がします）は、換気を十分にしておき、プロジェクターの通風口から排出されるガスを吸い込んだり、目や口に入ったりしないようご注意ください。</p> <p>● ランプを交換するまえに、必ず電源を切って電源プラグを抜き、45分以上待ってランプを十分冷ましてください。高温状態での取扱いは火傷や破裂の原因となります。</p>		
	<p>● 天吊りや高所への設置状態ではプロジェクターのランプカバーを開けないでください。万一、ランプが破裂していると、破片が落下して危険です。また高所での作業は危険ですので、ランプが破裂していない場合でも、ランプ交換は必ず販売店にご依頼ください。</p> <p>● ランプカバーを外した状態ではプロジェクターをご使用にならないでください。ランプ交換の後は、ネジなどがしっかりと止められ、ランプカバーがきちんと閉じられていることを確認してください。ネジがゆるんでいたりランプカバーが外れたりすると、けがや故障の原因となることがあります。</p>		
	<p>● ランプは指定のもの（📖「ランプを交換する」）をご使用ください。ランプを交換するときは、本書に指定の交換用ランプと型名が一致することを予めご確認ください。</p> <p>● ランプを長時間ご使用になると映像が暗くなったり、ランプが破裂したり、点灯しなくなる場合があります。映像が暗くなったり、色あいが悪くなったりしたら、お早目に交換してください。</p> <p>古いランプ（ご使用済み）の再利用はランプの破裂の原因となりますのでおやめください。</p> <p>● ランプがご使用開始後短時間で破裂した場合は、ランプ以外の電氣的障害をとまなっている場合があります。このような場合は販売店にご相談ください。</p> <p>● ランプに衝撃を加えたり傷つけたりしますと、使用中に破裂する場合がありますので、ていねいに取り扱ってください。</p> <p>● ランプ交換の際は、エアフィルターも交換してください。（📖「エアフィルター」）本機用の交換ランプに付属されているのエアフィルターは本機にご使用に耐えます。</p>		

ランプを交換する

ランプは寿命部品です。使用時間の経過とともに、徐々に明るさが低下します。また、個体差や使用条件によって寿命に大きなバラツキがありますので、予め交換用のランプを準備しておき、お早めに交換されることをお勧めします。

交換用ランプは販売店に型名を指定してご購入ください。

交換用ランプの型名：CP-X260J 001 (DT00751)

1. 電源を切って電源プラグを抜き、45分以上待つ（冷ます）。

- ・ プロジェクターが高温の状態での作業は火傷や故障の原因となります。十分冷ましてから作業してください。

2. 新しいランプを用意する。

ランプが破裂した場合や、プロジェクターが天吊りや高所へ設置されている場合などは、交換作業も販売店へご依頼ください。お客様による作業は危険です。ランプカバーを開けずに販売店へご依頼ください。

ご自分で交換作業をされる場合

3. ランプカバーを開ける。

右図をご参考に、止めネジを（⇒）ゆるめ、ランプカバーを横にスライドさせて外してください。

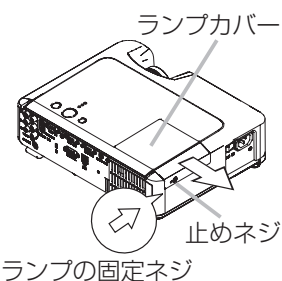

4. ランプを取り出す。

右図をご参考に、ランプの固定ネジ2本（⇄、⇄）を外してください。ランプの取手部分をきちんと持って、静かに取り出してください。

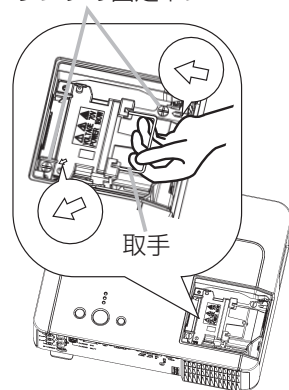

5. 新しいランプを入れる。

古いランプが入っていたのと同じ状態に入れます。新しいランプの取手部分を持って静かに入れ、ランプの固定ネジ2本（⇄、⇄）をもとのように締めます。しっかりと締めて確実に固定してください。

6. ランプカバーを閉める。

ランプカバーを元のように取り付け、ネジをしっかり止めて固定してください。

7. ランプタイマーを初期化する。

プロジェクターの電源を入れ、下記に従って「その他」メニューの「ランプタイマー」（📖51）を操作してください。

- (1) リモコンの MENU ボタンを押してください。
メニュー表示が現れます。詳細メニューが表示された場合は (3) へ進んでください。
- (2) 簡単メニューが表示された場合は、▼/▲ボタンを使って「詳細メニューへ」を選び、▶ボタンを押してください。詳細メニューが表示されます。
- (3) ▼/▲ボタンを使って「その他」を選び、▶ボタンを押してください。
- (4) ▼/▲ボタンを使って「ランプタイマー」を選び、▶ボタンを押してください。
確認のためのダイアログが表示されます。
- (5) ▲ボタンを押して「初期化する」と同時にランプタイマーの初期化が実行されます。

お守りください ●ランプを交換したときは、必ずランプタイマーを初期化してください。ランプの交換に合わせて初期化しないと、実際のランプの使用時間とランプタイマーの値は一致しません。（📖51）

エアフィルター

⚠警告 ●お手入れは、電源を切って電源プラグを抜き、45分以上冷ましてから行う。
電源を接続した状態でのお手入れや、使用中や使用後の高温状態でのお手入れは、感電や火傷、故障の原因となります。

●指定のエアフィルターを使用する。エアフィルターを外した状態で使用しない。
エアフィルターとフィルターカバーは吸気口に取り付けられています。外したり、指定品以外のものを取り付けたりして使用すると、火災や故障の原因となります。

●エアフィルターはこまめにお手入れする。
エアフィルターやフィルターカバーがホコリや汚れでつまると、本機の内部温度が上がり過ぎて、火災や火傷、故障の原因となることがあります。

お守りください ●エアフィルターが損傷したり、汚れがひどい場合は新しいものと交換してください。
●ランプを交換したときはエアフィルターも交換してください。

●エアフィルターを掃除または交換したときは、必ずフィルタータイマーを初期化してください。掃除も交換もしないときは初期化しないでください。フィルタータイマーの交換に合わせて初期化しないと、実際の使用時間とフィルタータイマーの値が一致せず、エアフィルターの掃除時期をお知らせするメッセージが正しく表示されません。(📖82)

お知らせ ●内部温度が上がり過ぎると、安全のため、メッセージやインジケータが異常をお知らせしたり、自動的に電源が切れることがあります。

エアフィルターやフィルターカバーがホコリや汚れでつまると、本機の内部温度が上がり過ぎて、火災や火傷、故障の原因となることがあります。

「エアフィルターを掃除して下さい」などのメッセージが表示されたら、出来るだけ早くお手入れを行ってください。またメッセージが表示されなくても、エアフィルターは定期的にお手入れしてください。

エアフィルターが損傷したり、汚れがひどくて掃除しきれない場合は交換が必要です。予め交換用のエアフィルターを準備しておくことをお勧めします。交換用エアフィルターは販売店に型名を指定してご購入ください。

交換用エアフィルターの型名：CP-X250J 002 (NJ22222)

また、本機の交換用ランプには本機の交換用エアフィルターが付属されていますので、ランプを交換するときはエアフィルターも交換してください。

1. 電源を切って電源プラグを抜き、45分以上待つ (冷ます)。

プロジェクターが高温の状態での作業は火傷や故障の原因となります。十分冷ましてから作業してください。

2. フィルターカバーを掃除する。(プロジェクターが天吊り設置されている場合)

プロジェクターが天吊り設置されている場合は、内部へのホコリの侵入を防ぐためにフィルターカバーを外す前に、フィルターカバー周辺部のホコリを掃除機を使って吸い取ってください。

3. フィルターカバーとエアフィルターを外す。

本機を片手でしっかり支えながら右図をご参考にフィルターカバーの取手に手を掛けて手前に引き出してカバーを外してください。フィルターはつまみを持って、外してください。

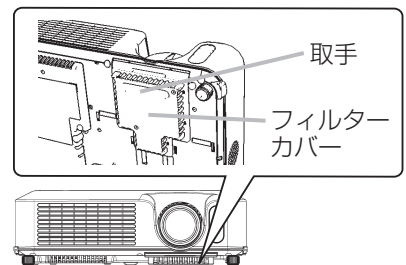

エアフィルター（つづき）

4. フィルターカバーとエアフィルターを掃除する。

掃除機を使ってホコリや汚れを吸い取ってください。
 エアフィルターが損傷したり、汚れがひどくて掃除しきれない場合は新しいエアフィルターに交換してください。

5. エアフィルターとフィルターカバーを取り付ける。

フィルターはつまみを持ってもとの位置にもどし、浮きのないように6箇所の▶の刻印部を押して確実に固定してください。固定後に、つまみ周辺などにホコリや汚れが無いことを確認します。ホコリ等がある場合には、エアフィルターをフィルターカバーに取り付けた状態で再度、掃除機を使ってホコリを吸い取ってください。
 フィルターカバーをプロジェクター側の溝に合わせながらもとのように取り付けてください。取手に手を掛けながらフィルターカバーが完全にロックするまで押し込み閉めてください。

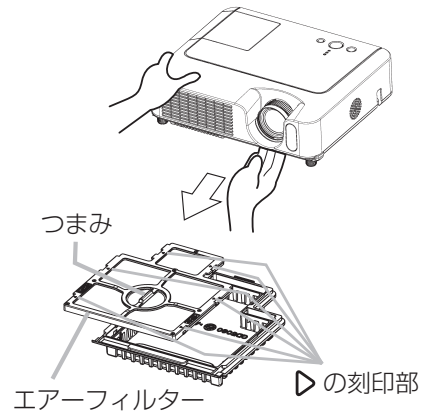

6. フィルタータイマーを初期化する。

プロジェクターの電源を入れ、下記に従って「その他」メニューの「フィルタータイマー」(📖51)を操作してください。

- (1) リモコンのMENU ボタンを押してください。
 メニュー表示が現れます。簡単メニューが表示された場合は(3)へ進んでください。
- (2) ▼/▲ボタンを使って「その他」を選び、▶ボタンを押してください。
- (3) ▼/▲ボタンを使って「フィルタータイマー」を選び、▶ボタンを押してください。
 確認のためのダイアログが表示されます。
- (4) ▲ボタンを押して「初期化する」と同時にフィルタータイマーの初期化が実行されます。

内部のお手入れ

⚠注意 ●お客様による内部のお手入れは危険ですのでおやめください。

内部にホコリがたまった状態で使用し続けると、火災や感電、故障や映像不良の原因となることがあります。安全なご使用のため、1年に1度を目安に、販売店に内部の清掃・点検をご依頼ください。内部のお手入れは湿気の多くなる梅雨期の前に行うと効果的です。お手入れの費用などについては販売店にご相談ください。

レンズのお手入れ

⚠注意 ●ランプの点灯中はレンズから強い光が投射されています。視力障害などの原因となりますので絶対にのぞかないでください
●使用中や使用後しばらく、レンズや周辺は特に高温になります。火傷の原因となることがありますのでご注意ください。
●レンズを硬いもので傷つけないようにご注意ください。

1. プロジェクターの電源を切って電源プラグを抜き、しばらく待って冷ます。
2. クリーニングペーパーでレンズを拭く。
市販のレンズクリーニングペーパー（カメラやメガネの清掃用）で拭いてください。

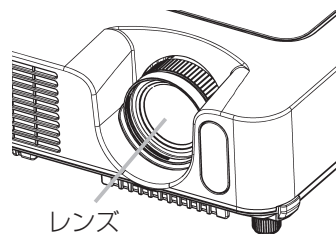

キャビネット、リモコンのお手入れ

⚠注意 ●硬いもので傷つけないようにご注意ください。
●以下に指定されているもの以外、ベンジンやシンナーなどの洗剤や薬品は使用しないでください。
●内部に水や洗剤を入れないでください。スプレーはご使用にならないでください。

1. プロジェクターの電源を切って電源プラグを抜き、しばらく待って冷ます。
2. やわらかい布で拭く。
ガーゼなどのやわらかい布で軽く拭いてください。汚れがひどい場合は、水または水で薄めた中性洗剤に浸してよく絞ったやわらかい布で軽く拭いた後、別の乾いたやわらかい布で軽く拭いて仕上げてください。

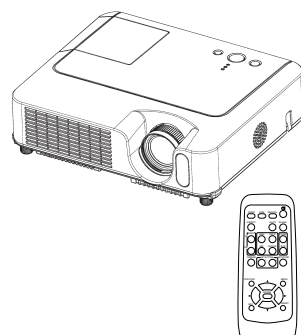

付録

外形寸法

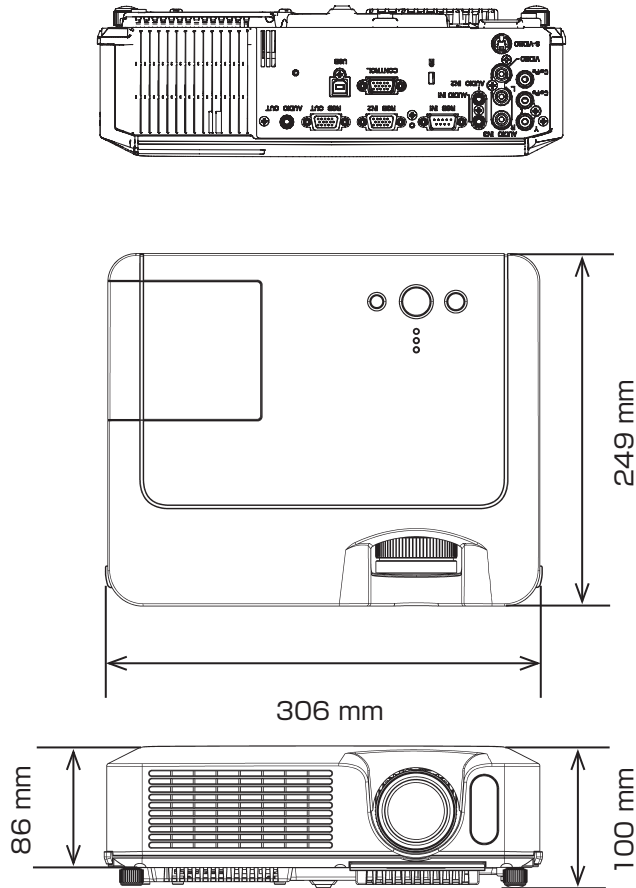

入出力端子について

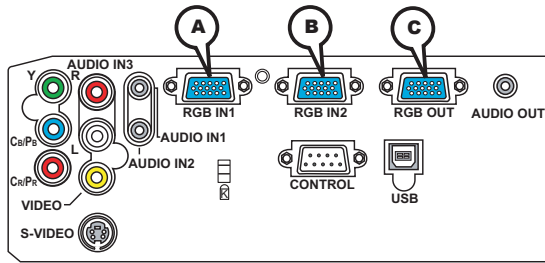

ⒶRGB IN1, ⒷRGB IN2, ⒸRGB OUT

D-sub 15ピン シュリンクジャック

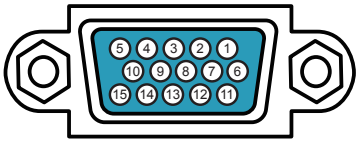

- ・映像信号：RGB セパレート、アナログ 0.7Vp-p、75 Ω 終端（正極性）
- ・水平 / 垂直同期信号：TTL レベル（正極性 / 負極性）
- ・複合同期信号：TTL レベル

RGB 信号を入出力する場合

ピン No.	信号
1	映像入力（赤）
2	映像入力（緑）
3	映像入力（青）
4	—
5	接地
6	接地（赤）
7	接地（緑）
8	接地（青）
9	—
10	接地
11	—
12	Ⓐ：SDA (DDC データ) Ⓑ / Ⓒ：—
13	水平 / 複合同期
14	垂直同期
15	Ⓐ：SCL (DDC クロック) Ⓑ / Ⓒ：—

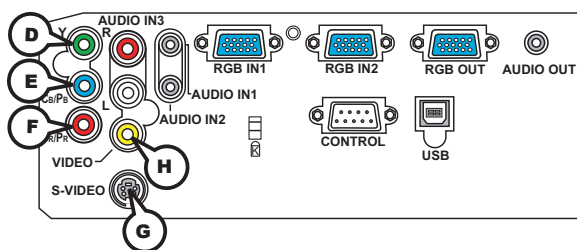

COMPONENT VIDEO (D)Y, (E)CB/PB, (F)CR/PR

RCA ジャック×3

・信号方式：525i(480i), 525p(480p), 625i(576i), 750p(720p), 1125i(1080i)

端子	信号
Y	Component video Y、1.0 ± 0.1Vp-p、75 Ω 終端、コンポジット同期
CB/PB	Component video C _B /P _B 、0.7 ± 0.1Vp-p at 75Ω 終端
CR/PR	Component video C _R /P _R 、0.7 ± 0.1Vp-p at 75Ω 終端

(G)S-VIDEO

ミニ Din4 ピンジャック



ピン No.	信号
1	色信号：0.286Vp-p (NTSC, burst), 75Ω 終端 0.300Vp-p (PAL/SECAM, burst), 75Ω 終端
2	輝度信号：1.0Vp-p, 75Ω 終端
3	接地
4	接地

(H)VIDEO

RCA ジャック

・信号方式：NTSC, PAL, SECAM, PAL-M, PAL-N, NTSC4.43, PAL60

・信号：1.0 ± 0.1Vp-p 75 Ω 終端

(I) AUDIO IN1, (J) AUDIO IN2

φ 3.5 mmステレオミニジャック

(K) (L) AUDIO IN3L/R

RCA ジャック

・入力レベル (I) (J) (K) (L)：200mv(rms)、入力インピーダンス 35k Ω 以上

(M) AUDIO OUT

φ 3.5 mmステレオミニジャック

・出力レベル：0 ~ 200mv(rms)、出力インピーダンス 1k Ω

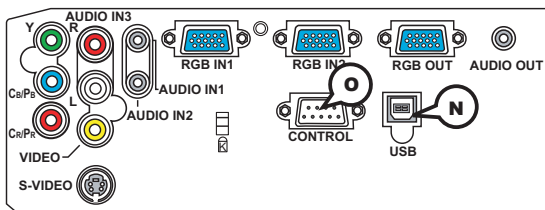

(N) USB

USB B タイプジャック



ピン No.	記号
1	+ 5V
2	- Data
3	+ Data
4	接地

(O) CONTROL

D-sub 9 ピンプラグ

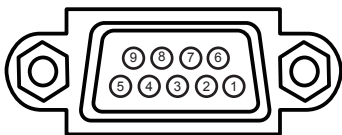

※ RS-232C 通信については、「RS-232C 通信について」(P72) をご覧ください。

ピン No.	信号	ピン No.	信号	ピン No.	信号
1	—	4	—	7	RTS
2	RD	5	接地	8	CTS
3	TD	6	—	9	—

パソコン信号について

対応信号例

解像度 (水平×垂直)	水平周波数 (kHz)	垂直周波数 (Hz)	規格	信号モード
720 x 400	37.9	85.0	VESA	TEXT
640 x 480	31.5	59.9	VESA	VGA (60Hz)
640 x 480	37.9	72.8	VESA	VGA (72Hz)
640 x 480	37.5	75.0	VESA	VGA (75Hz)
640 x 480	43.3	85.0	VESA	VGA (85Hz)
800 x 600	35.2	56.3	VESA	SVGA (56Hz)
800 x 600	37.9	60.3	VESA	SVGA (60Hz)
800 x 600	48.1	72.2	VESA	SVGA (72Hz)
800 x 600	46.9	75.0	VESA	SVGA (75Hz)
800 x 600	53.7	85.1	VESA	SVGA (85Hz)
832 x 624	49.7	74.5		Mac 16" mode
1024 x 768	48.4	60.0	VESA	XGA (60Hz)
1024 x 768	56.5	70.1	VESA	XGA (70Hz)
1024 x 768	60.0	75.0	VESA	XGA (75Hz)
1024 x 768	68.7	85.0	VESA	XGA (85Hz)
1152 x 864	67.5	75.0	VESA	1152 x 864 (75Hz)
1280 x 960	60.0	60.0	VESA	1280 x 960 (60Hz)
1280 x 1024	64.0	60.0	VESA	SXGA (60Hz)
1280 x 1024	80.0	75.0	VESA	SXGA (75Hz)
1280 x 1024	91.1	85.0	VESA	SXGA (85Hz)
1600 x 1200	75.0	60.0	VESA	UXGA (60Hz)
1280 x 768	47.7	60.0	VESA	W-XGA (60Hz)
1400 x 1050	65.2	60.0	VESA	SXGA+ (60Hz)

お知らせ ●コンピュータによっては複数の表示モードを持っているものがあり、本機では対応できないモードを含む場合もあります。

●本機とコンピュータを接続するまえに、端子形状、信号レベル、タイミングや解像度などの適合性を予めご確認ください。

●入力信号によってはフルサイズで表示されない場合があります。

●本機では UXGA (1600 × 1200) の信号まで表示することができますが、信号処理の過程でプロジェクターの液晶パネルの解像度に変換されます。入力信号と液晶パネルの解像度が同一の場合には、映像表示は最良となります。

●コンポジット、シンクオングリーンなどの同期信号の場合は、正常に表示できない場合があります。

●「オートアジャスト」機能は入力信号によって正しく動作しない場合があります。

初期設定信号

本機では下記の信号を初期設定していますが、コンピュータは機種によって信号タイミングが異なる場合があります。必要に応じてメニューの「垂直位置」「水平位置」の調節を行ってください。

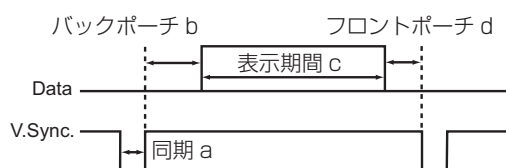
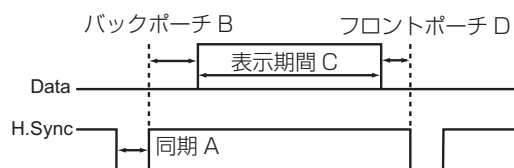

コンピュータ / 信号源	水平信号タイミング (μs)			
	(A)	(B)	(C)	(D)
TEXT	2.0	3.0	20.3	1.0
VGA (60Hz)	3.8	1.9	25.4	0.6
VGA (72Hz)	1.3	4.1	20.3	0.8
VGA (75Hz)	2.0	3.8	20.3	0.5
VGA (85Hz)	1.6	2.2	17.8	1.6
SVGA (56Hz)	2.0	3.6	22.2	0.7
SVGA (60Hz)	3.2	2.2	20.0	1.0
SVGA (72Hz)	2.4	1.3	16.0	1.1
SVGA (75Hz)	1.6	3.2	16.2	0.3
SVGA (85Hz)	1.1	2.7	14.2	0.6
Mac 16" mode	1.1	3.9	14.5	0.6
XGA (60Hz)	2.1	2.5	15.8	0.4
XGA (70Hz)	1.8	1.9	13.7	0.3
XGA (75Hz)	1.2	2.2	13.0	0.2
XGA (85Hz)	1.0	2.2	10.8	0.5
1152 x 864 (75Hz)	1.2	2.4	10.7	0.6
1280 x 960 (60Hz)	1.0	2.9	11.9	0.9
SXGA (60Hz)	1.0	2.3	11.9	0.4
SXGA (75Hz)	1.1	1.8	9.5	0.1
SXGA (85Hz)	1.0	1.4	8.1	0.4
UXGA (60Hz)	1.2	1.9	9.9	0.4
W-XGA (60Hz)	1.7	2.5	16.0	0.8
SXGA+ (60Hz)	1.2	2.0	11.4	0.7

コンピュータ / 信号源	垂直信号タイミング (μs) (ライン数)			
	(a)	(b)	(c)	(d)
TEXT	3	42	400	1
VGA (60Hz)	2	33	480	10
VGA (72Hz)	3	28	480	9
VGA (75Hz)	3	16	480	1
VGA (85Hz)	3	25	480	1
SVGA (56Hz)	2	22	600	1
SVGA (60Hz)	4	23	600	1
SVGA (72Hz)	6	23	600	37
SVGA (75Hz)	3	21	600	1
SVGA (85Hz)	3	27	600	1
Mac 16" mode	3	39	624	1
XGA (60Hz)	6	29	768	3
XGA (70Hz)	6	29	768	3
XGA (75Hz)	3	28	768	1
XGA (85Hz)	3	36	768	1
1152 x 864 (75Hz)	3	32	864	1
1280 x 960 (60Hz)	3	36	960	1
SXGA (60Hz)	3	38	1024	1
SXGA (75Hz)	3	38	1024	1
SXGA (85Hz)	3	44	1024	1
UXGA (60Hz)	3	46	1200	1
W-XGA (60Hz)	3	23	768	1
SXGA+ (60Hz)	3	33	1050	1

RS-232C 通信について

ケーブルの接続

- (1) 本機およびコンピュータの電源を切ってください。
- (2) プロジェクターのコントロール端子とコンピュータの RS-232C 端子を RS-232C ケーブルで接続してください。ケーブルには下図の仕様のもをお使いください。
- (3) コンピュータの電源を入れ、コンピュータが立ち上がったあとに本機の電源を入れてください。

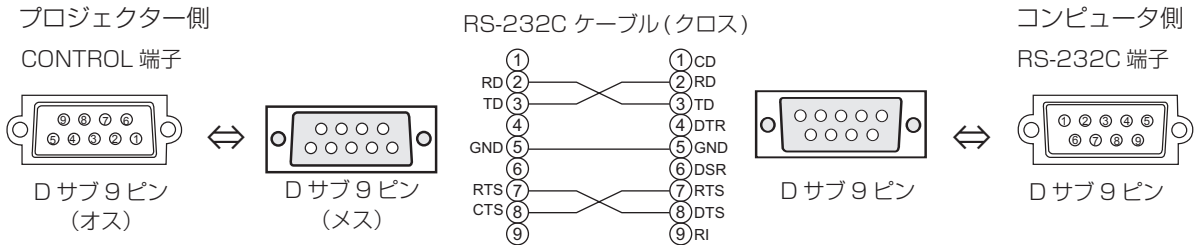

通信設定

19200bps, 8N1

1. プロトコル構成

ヘッダ (7 バイト) + コマンドデータ (6 バイト)

2. ヘッダ

BE + EF + 03 + 06 + 00 + CRC_low + CRC_high

CRC low : コマンドデータ 6 バイトに対する CRC フラグ下位 1 バイト

CRC high : コマンドデータ 6 バイトに対する CRC フラグ上位 1 バイト

3. コマンドデータ

コマンドの構成

byte_0	byte_1	byte_2	byte_3	byte_4	byte_5
Action		Type		Setting code	
low	high	low	high	low	high

Action (byte_0 - 1)

Action の値	分類	内容
1	Set	設定を任意の値に変更します。
2	Get	本機内部の設定値を読み出します。
4	Increment	設定値を一つ増やします。
5	Decrement	設定値を一つ減らします。
6	Execute	コマンドを実行します。

RS-232C 通信について (つづき)

プロジェクターの状態を問い合わせる場合 (Get command)

- (1) コンピュータから質問コードヘッダ + コマンドデータ ('02H' + '00H' + type (2 bytes) + '00H' + '00H') をプロジェクターに送ります。
- (2) プロジェクターは回答コード '1DH' + data (2 byte) をコンピュータへ返します。

プロジェクターの設定を変更する場合 (Set command)

- (1) コンピュータから設定コードヘッダ + コマンドデータ ('01H' + '00H' + type (2 bytes) + セッティングコード (2 bytes)) をプロジェクターに送ります。
- (2) プロジェクターは上記設定コードに基づき設定を変更します。
- (3) プロジェクターは回答コード '06H' をコンピュータへ返します。

プロジェクターの設定をデフォルトにする場合 (Reset Command)

- (1) コンピュータからデフォルト設定コードヘッダ + コマンドデータ ('06H' + '00H' + type (2 bytes) + '00H' + '00H') をプロジェクターに送ります。
- (2) プロジェクターは指定された設定コードをデフォルトに変えます。
- (3) プロジェクターは回答コード '06H' をコンピュータへ返します。

プロジェクターの設定値を増やす場合 (Increment command)

- (1) コンピュータから増加設定コードヘッダ + コマンドデータ ('04H' + '00H' + type (2 bytes) + '00H' + '00H') をプロジェクターに送ります。
- (2) プロジェクターは上記設定コードに基づき設定を増加します。
- (3) プロジェクターは回答コード '06H' をコンピュータへ返します。

プロジェクターの設定値を減らす場合 (Decrement command)

- (1) コンピュータから減少設定コードヘッダ + コマンドデータ ('05H' + '00H' + type (2 bytes) + '00H' + '00H') をプロジェクターに送ります。
- (2) プロジェクターは上記設定コードに基づき設定を減少します。
- (3) プロジェクターは回答コード '06H' をコンピュータへ返します。

プロジェクターが受信したコマンドを理解できない場合

プロジェクターが受信したコマンドを理解できない場合は、プロジェクターはエラーコード '15H' をコンピュータへ送信します。

まれに、プロジェクターがコマンドを正しく受信できない場合があり、この場合受信コマンドは実行されず、エラーコード '15H' をコンピュータへ送信します。エラーコード '15H' を受信した場合は再度同じコマンドを送信してください。

プロジェクターが受信したコマンドを実行できない場合

プロジェクターが受信したコマンドを実行できない場合は、プロジェクターはエラーコード '1cH' + 'xxxxH' をコンピュータへ送信します。

なお、必要なコマンドコード長より長い場合は、プロジェクターは余分なコードを無視します。逆に、必要なコマンドコード長より短い場合、本エラーコードをコンピュータへ送信します。

お知らせ ●プロジェクターが未定義のコマンドあるいはデータを受け取った場合は、動作を保証できません。

- 回答コードと他のコードの間隔は 40ms 以上あけてください。
- プロジェクターの電源投入時およびランプ点灯後にプロジェクターからテスト用のデータが出力されますが無視してください。
- ウォームアップ中はコマンドを受信できません。

RS-232C 通信について (つづき)

RS-232C コマンド一覧

Names	Operation Type	Header				Command Data			
		CRC	Action	Type	Setting Code				
Power	Set	Turn off	BE EF	03	06 00	2A D3	01 00	00 60	00 00
		Turn on	BE EF	03	06 00	BA D2	01 00	00 60	01 00
	Get		BE EF	03	06 00	19 D3	02 00	00 60	00 00
		(Example return)	00 00 (Off)	01 00 (On)	02 00 (Cool down)				
Input Source	Set	RGB IN 1	BE EF	03	06 00	FE D2	01 00	00 20	00 00
		RGB IN 2	BE EF	03	06 00	3E D0	01 00	00 20	04 00
		VIDEO	BE EF	03	06 00	6E D3	01 00	00 20	01 00
		S-VIDEO	BE EF	03	06 00	9E D3	01 00	00 20	02 00
		COMPONENT	BE EF	03	06 00	AE D1	01 00	00 20	05 00
	Get	BE EF	03	06 00	CD D2	02 00	00 20	00 00	
Error Status	Get		BE EF	03	06 00	D9 D8	02 00	20 60	00 00
		(Example return)	00 00 (Normal)	01 00 (Cover error)	02 00 (Fan error)	03 00 (Lamp error)	04 00 (Temp error)	05 00 (Air flow error)	06 00 (Lamp time error)
BRIGHTNESS	Get		BE EF	03	06 00	89 D2	02 00	03 20	00 00
		Increment	BE EF	03	06 00	EF D2	04 00	03 20	00 00
		Decrement	BE EF	03	06 00	3E D3	05 00	03 20	00 00
BRIGHTNESS Reset	Execute	BE EF	03	06 00	58 D3	06 00	00 70	00 00	
CONTRAST	Get		BE EF	03	06 00	FD D3	02 00	04 20	00 00
		Increment	BE EF	03	06 00	9B D3	04 00	04 20	00 00
		Decrement	BE EF	03	06 00	4A D2	05 00	04 20	00 00
CONTRAST Reset	Execute	BE EF	03	06 00	A4 D2	06 00	01 70	00 00	
PICTURE MODE	Set	NORMAL	BE EF	03	06 00	23 F6	01 00	BA 30	00 00
		CINEMA	BE EF	03	06 00	B3 F7	01 00	BA 30	01 00
		DYNAMIC	BE EF	03	06 00	E3 F4	01 00	BA 30	04 00
		BOARD(BLACK)	BE EF	03	06 00	E3 EF	01 00	BA 30	20 00
		BOARD(GREEN)	BE EF	03	06 00	73 EE	01 00	BA 30	21 00
		WHITEBOARD	BE EF	03	06 00	83 EE	01 00	BA 30	22 00
	Get		BE EF	03	06 00	10 F6	02 00	BA 30	00 00
		(Example return)	00 00 (Normal)	01 00 (Cinema)	04 00 (Dynamic)	10 00 (Custom)	20 00 BOARD(BLACK)	21 00 BOARD(GREEN)	22 00 (WHITEBOARD)
GAMMA	Set	#1 DEFAULT	BE EF	03	06 00	07 E9	01 00	A1 30	20 00
		#1 CUSTOM	BE EF	03	06 00	07 FD	01 00	A1 30	10 00
		#2 DEFAULT	BE EF	03	06 00	97 E8	01 00	A1 30	21 00
		#2 CUSTOM	BE EF	03	06 00	97 FC	01 00	A1 30	11 00
		#3 DEFAULT	BE EF	03	06 00	67 E8	01 00	A1 30	22 00
		#3 CUSTOM	BE EF	03	06 00	67 FC	01 00	A1 30	12 00
		#4 DEFAULT	BE EF	03	06 00	F7 E9	01 00	A1 30	23 00
		#4 CUSTOM	BE EF	03	06 00	F7 FD	01 00	A1 30	13 00
		#5 DEFAULT	BE EF	03	06 00	C7 EB	01 00	A1 30	24 00
	#5 CUSTOM	BE EF	03	06 00	C7 FF	01 00	A1 30	14 00	
Get	BE EF	03	06 00	F4 F0	02 00	A1 30	00 00		

RS-232C 通信について (つづき)

RS-232C コマンド一覧 (つづき)

Names	Operation Type	Header				Command Data			
					CRC	Action	Type	Setting Code	
User Gamma Pattern	Set	Off	BE EF	03	06 00	FB FA	01 00	80 30	00 00
		9 step gray scale	BE EF	03	06 00	6B FB	01 00	80 30	01 00
		15 steps gray scale	BE EF	03	06 00	9B FB	01 00	80 30	02 00
		Ramp	BE EF	03	06 00	0B FA	01 00	80 30	03 00
	Get	BE EF	03	06 00	C8 FA	02 00	80 30	00 00	
User Gamma Point 1	Get	BE EF	03	06 00	08 FE	02 00	90 30	00 00	
	Increment	BE EF	03	06 00	6E FE	04 00	90 30	00 00	
	Decrement	BE EF	03	06 00	BF FF	05 00	90 30	00 00	
User Gamma Point 2	Get	BE EF	03	06 00	F4 FF	02 00	91 30	00 00	
	Increment	BE EF	03	06 00	92 FF	04 00	91 30	00 00	
	Decrement	BE EF	03	06 00	43 FE	05 00	91 30	00 00	
User Gamma Point 3	Get	BE EF	03	06 00	B0 FF	02 00	92 30	00 00	
	Increment	BE EF	03	06 00	D6 FF	04 00	92 30	00 00	
	Decrement	BE EF	03	06 00	07 FE	05 00	92 30	00 00	
User Gamma Point 4	Get	BE EF	03	06 00	4C FE	02 00	93 30	00 00	
	Increment	BE EF	03	06 00	2A FE	04 00	93 30	00 00	
	Decrement	BE EF	03	06 00	FB FF	05 00	93 30	00 00	
User Gamma Point 5	Get	BE EF	03	06 00	38 FF	02 00	94 30	00 00	
	Increment	BE EF	03	06 00	5E FF	04 00	94 30	00 00	
	Decrement	BE EF	03	06 00	8F FE	05 00	94 30	00 00	
User Gamma Point 6	Get	BE EF	03	06 00	C4 FE	02 00	95 30	00 00	
	Increment	BE EF	03	06 00	A2 FE	04 00	95 30	00 00	
	Decrement	BE EF	03	06 00	73 FF	05 00	95 30	00 00	
User Gamma Point 7	Get	BE EF	03	06 00	80 FE	02 00	96 30	00 00	
	Increment	BE EF	03	06 00	E6 FE	04 00	96 30	00 00	
	Decrement	BE EF	03	06 00	37 FF	05 00	96 30	00 00	
User Gamma Point 8	Get	BE EF	03	06 00	7C FF	02 00	97 30	00 00	
	Increment	BE EF	03	06 00	1A FF	04 00	97 30	00 00	
	Decrement	BE EF	03	06 00	CB FE	05 00	97 30	00 00	
COLOR TEMP	Set	LOW	BE EF	03	06 00	6B F4	01 00	B0 30	01 00
		MIDDLE	BE EF	03	06 00	9B F4	01 00	B0 30	02 00
		HIGH	BE EF	03	06 00	0B F5	01 00	B0 30	03 00
		Hi-BRIGHT-1	BE EF	03	06 00	3B F2	01 00	B0 30	08 00
		Hi-BRIGHT-2	BE EF	03	06 00	AB F3	01 00	B0 30	09 00
		CUSTOM-LOW	BE EF	03	06 00	AB F9	01 00	B0 30	11 00
		CUSTOM-MID	BE EF	03	06 00	5B F9	01 00	B0 30	12 00
		CUSTOM-HIGH	BE EF	03	06 00	CB F8	01 00	B0 30	13 00
		CUSTOM-Hi-BRIGHT-1	BE EF	03	06 00	FB FF	01 00	B0 30	18 00
	CUSTOM-Hi-BRIGHT-2	BE EF	03	06 00	6B FE	01 00	B0 30	19 00	
	Get	BE EF	03	06 00	C8 F5	02 00	B0 30	00 00	
COLOR TEMP GAIN R	Get	BE EF	03	06 00	34 F4	02 00	B1 30	00 00	
	Increment	BE EF	03	06 00	52 F4	04 00	B1 30	00 00	
	Decrement	BE EF	03	06 00	83 F5	05 00	B1 30	00 00	

RS-232C 通信について (つづき)

RS-232C コマンド一覧 (つづき)

Names	Operation Type	Header				Command Data			
					CRC	Action	Type	Setting Code	
COLOR TEMP GAIN G	Get	BE EF	03	06 00	70 F4	02 00	B2 30	00 00	
	Increment	BE EF	03	06 00	16 F4	04 00	B2 30	00 00	
	Decrement	BE EF	03	06 00	C7 F5	05 00	B2 30	00 00	
COLOR TEMP GAIN B	Get	BE EF	03	06 00	8C F5	02 00	B3 30	00 00	
	Increment	BE EF	03	06 00	EA F5	04 00	B3 30	00 00	
	Decrement	BE EF	03	06 00	3B F4	05 00	B3 30	00 00	
COLOR TEMP OFFSET R	Get	BE EF	03	06 00	04 F5	02 00	B5 30	00 00	
	Increment	BE EF	03	06 00	62 F5	04 00	B5 30	00 00	
	Decrement	BE EF	03	06 00	B3 F4	05 00	B5 30	00 00	
COLOR TEMP OFFSET G	Get	BE EF	03	06 00	40 F5	02 00	B6 30	00 00	
	Increment	BE EF	03	06 00	26 F5	04 00	B6 30	00 00	
	Decrement	BE EF	03	06 00	F7 F4	05 00	B6 30	00 00	
COLOR TEMP OFFSET B	Get	BE EF	03	06 00	BC F4	02 00	B7 30	00 00	
	Increment	BE EF	03	06 00	DA F4	04 00	B7 30	00 00	
	Decrement	BE EF	03	06 00	0B F5	05 00	B7 30	00 00	
COLOR	Get	BE EF	03	06 00	B5 72	02 00	02 22	00 00	
	Increment	BE EF	03	06 00	D3 72	04 00	02 22	00 00	
	Decrement	BE EF	03	06 00	02 73	05 00	02 22	00 00	
COLOR Reset	Execute	BE EF	03	06 00	80 D0	06 00	0A 70	00 00	
TINT	Get	BE EF	03	06 00	49 73	02 00	03 22	00 00	
	Increment	BE EF	03	06 00	2F 73	04 00	03 22	00 00	
	Decrement	BE EF	03	06 00	FE 72	05 00	03 22	00 00	
TINT Reset	Execute	BE EF	03	06 00	7C D1	06 00	0B 70	00 00	
SHARPNESS	Get	BE EF	03	06 00	F1 72	02 00	01 22	00 00	
	Increment	BE EF	03	06 00	97 72	04 00	01 22	00 00	
	Decrement	BE EF	03	06 00	46 73	05 00	01 22	00 00	
SHARPNESS Reset	Execute	BE EF	03	06 00	C4 D0	06 00	09 70	00 00	
PROGRESSIVE	Set	TURN OFF	BE EF	03	06 00	4A 72	01 00	07 22	00 00
		TV	BE EF	03	06 00	DA 73	01 00	07 22	01 00
		FILM	BE EF	03	06 00	2A 73	01 00	07 22	02 00
	Get	BE EF	03	06 00	79 72	02 00	07 22	00 00	
VIDEO NR	Set	LOW	BE EF	03	06 00	26 72	01 00	06 22	01 00
		MIDDLE	BE EF	03	06 00	D6 72	01 00	06 22	02 00
		HIGH	BE EF	03	06 00	46 73	01 00	06 22	03 00
	Get	BE EF	03	06 00	85 73	02 00	06 22	00 00	
MY MEMORY Load	Set	1	BE EF	03	06 00	0E D7	01 00	14 20	00 00
		2	BE EF	03	06 00	9E D6	01 00	14 20	01 00
		3	BE EF	03	06 00	6E D6	01 00	14 20	02 00
		4	BE EF	03	06 00	FE D7	01 00	14 20	03 00
MY MEMORY Save	Set	1	BE EF	03	06 00	F2 D6	01 00	15 20	00 00
		2	BE EF	03	06 00	62 D7	01 00	15 20	01 00
		3	BE EF	03	06 00	92 D7	01 00	15 20	02 00
		4	BE EF	03	06 00	02 D6	01 00	15 20	03 00

RS-232C 通信について (つづき)

RS-232C コマンド一覧 (つづき)

Names	Operation Type	Header				Command Data			
					CRC	Action	Type	Setting Code	
ASPECT	Set	4:3	BE EF	03	06 00	9E D0	01 00	08 20	00 00
		16:9	BE EF	03	06 00	0E D1	01 00	08 20	01 00
		14:9	BE EF	03	06 00	CE D6	01 00	08 20	09 00
		SMALL	BE EF	03	06 00	FE D1	01 00	08 20	02 00
		NORMAL	BE EF	03	06 00	5E DD	01 00	08 20	10 00
	Get	BE EF	03	06 00	AD D0	02 00	08 20	00 00	
OVER SCAN	Get	BE EF	03	06 00	91 70	02 00	09 22	00 00	
	Increment	BE EF	03	06 00	F7 70	04 00	09 22	00 00	
	Decrement	BE EF	03	06 00	26 71	05 00	09 22	00 00	
OVER SCAN Reset	Execute	BE EF	03	06 00	EC D9	06 00	27 70	00 00	
V POSITION	Get	BE EF	03	06 00	0D 83	02 00	00 21	00 00	
	Increment	BE EF	03	06 00	6B 83	04 00	00 21	00 00	
	Decrement	BE EF	03	06 00	BA 82	05 00	00 21	00 00	
V POSITION Reset	Execute	BE EF	03	06 00	E0 D2	06 00	02 70	00 00	
H POSITION	Get	BE EF	03	06 00	F1 82	02 00	01 21	00 00	
	Increment	BE EF	03	06 00	97 82	04 00	01 21	00 00	
	Decrement	BE EF	03	06 00	46 83	05 00	01 21	00 00	
H POSITION Reset	Execute	BE EF	03	06 00	1C D3	06 00	03 70	00 00	
H PHASE	Get	BE EF	03	06 00	49 83	02 00	03 21	00 00	
	Increment	BE EF	03	06 00	2F 83	04 00	03 21	00 00	
	Decrement	BE EF	03	06 00	FE 82	05 00	03 21	00 00	
H SIZE	Get	BE EF	03	06 00	B5 82	02 00	02 21	00 00	
	Increment	BE EF	03	06 00	D3 82	04 00	02 21	00 00	
	Decrement	BE EF	03	06 00	02 83	05 00	02 21	00 00	
H SIZE Reset	Execute	BE EF	03	06 00	68 D2	06 00	04 70	00 00	
AUTO ADJUST	Execute	BE EF	03	06 00	91 D0	06 00	0A 20	00 00	
COLOR SPACE	Set	AUTO	BE EF	03	06 00	0E 72	01 00	04 22	00 00
		RGB	BE EF	03	06 00	9E 73	01 00	04 22	01 00
		SMPTE240	BE EF	03	06 00	6E 73	01 00	04 22	02 00
		REC709	BE EF	03	06 00	FE 72	01 00	04 22	03 00
		REC601	BE EF	03	06 00	CE 70	01 00	04 22	04 00
	Get	BE EF	03	06 00	3D 72	02 00	04 22	00 00	
COMPONENT	Set	COMPONENT	BE EF	03	06 00	4A D7	01 00	17 20	00 00
		SCART RGB	BE EF	03	06 00	DA D6	01 00	17 20	01 00
	Get	BE EF	03	06 00	79 D7	02 00	17 20	00 00	
C-VIDEO FORMAT	Set	AUTO	BE EF	03	06 00	A2 70	01 00	11 22	0A 00
		NTSC	BE EF	03	06 00	C2 74	01 00	11 22	04 00
		PAL	BE EF	03	06 00	52 75	01 00	11 22	05 00
		SECAM	BE EF	03	06 00	52 70	01 00	11 22	09 00
		NTSC4.43	BE EF	03	06 00	62 77	01 00	11 22	02 00
		M-PAL	BE EF	03	06 00	C2 71	01 00	11 22	08 00
	N-PAL	BE EF	03	06 00	32 74	01 00	11 22	07 00	
Get	BE EF	03	06 00	31 76	02 00	11 22	00 00		
S-VIDEO FORMAT	Set	AUTO	BE EF	03	06 00	E6 70	01 00	12 22	0A 00
		NTSC	BE EF	03	06 00	86 74	01 00	12 22	04 00
		PAL	BE EF	03	06 00	16 75	01 00	12 22	05 00
		SECAM	BE EF	03	06 00	16 70	01 00	12 22	09 00
		NTSC4.43	BE EF	03	06 00	26 77	01 00	12 22	02 00
		M-PAL	BE EF	03	06 00	86 71	01 00	12 22	08 00
	N-PAL	BE EF	03	06 00	76 74	01 00	12 22	07 00	
Get	BE EF	03	06 00	75 76	02 00	12 22	00 00		

RS-232C 通信について (つづき)

RS-232C コマンド一覧 (つづき)

Names	Operation Type	Header				Command Data			
					CRC	Action	Type	Setting Code	
FRAME LOCK	Set	TURN OFF	BE EF	03	06 00	CB D6	01 00	14 30	00 00
		TURN ON	BE EF	03	06 00	5B D7	01 00	14 30	01 00
	Get	BE EF	03	06 00	F8 D6	02 00	14 30	00 00	
RGB1 IN-1	Set	SYNC ON G OFF	BE EF	03	06 00	5E D7	01 00	10 20	02 00
		SYNC ON G ON	BE EF	03	06 00	CE D6	01 00	10 20	03 00
	Get	BE EF	03	06 00	0D D6	02 00	10 20	00 00	
RGB IN-2	Set	SYNC ON G OFF	BE EF	03	06 00	A2 D6	01 00	11 20	02 00
		SYNC ON G ON	BE EF	03	06 00	32 D7	01 00	11 20	03 00
	Get	BE EF	03	06 00	F1 D7	02 00	11 20	00 00	
KEYSTONE V	Get		BE EF	03	06 00	B9 D3	02 00	07 20	00 00
	Increment		BE EF	03	06 00	DF D3	04 00	07 20	00 00
	Decrement		BE EF	03	06 00	0E D2	05 00	07 20	00 00
KEYSTONE V Reset	Execute		BE EF	03	06 00	08 D0	06 00	0C 70	00 00
WHISPER	Set	NORMAL	BE EF	03	06 00	3B 23	01 00	00 33	00 00
		WHISPER	BE EF	03	06 00	AB 22	01 00	00 33	01 00
	Get	BE EF	03	06 00	08 23	02 00	00 33	00 00	
MIRROR	Set	NORMAL	BE EF	03	06 00	C7 D2	01 00	01 30	00 00
		H:INVERT	BE EF	03	06 00	57 D3	01 00	01 30	01 00
		V:INVERT	BE EF	03	06 00	A7 D3	01 00	01 30	02 00
		H&V:INVERT	BE EF	03	06 00	37 D2	01 00	01 30	03 00
	Get	BE EF	03	06 00	F4 D2	02 00	01 30	00 00	
AUDIO - RGB1	Set	TURN OFF	BE EF	03	06 00	FE DD	01 00	30 20	00 00
		Audio1	BE EF	03	06 00	6E DC	01 00	30 20	01 00
		Audio2	BE EF	03	06 00	9E DC	01 00	30 20	02 00
		Audio3	BE EF	03	06 00	0E DD	01 00	30 20	03 00
	Get	BE EF	03	06 00	CD DD	02 00	30 20	00 00	
AUDIO - RGB2	Set	TURN OFF	BE EF	03	06 00	CE DC	01 00	34 20	00 00
		Audio1	BE EF	03	06 00	5E DD	01 00	34 20	01 00
		Audio2	BE EF	03	06 00	AE DD	01 00	34 20	02 00
		Audio3	BE EF	03	06 00	3E DC	01 00	34 20	03 00
	Get	BE EF	03	06 00	FD DC	02 00	34 20	00 00	
AUDIO - Video	Set	TURN OFF	BE EF	03	06 00	02 DC	01 00	31 20	00 00
		Audio1	BE EF	03	06 00	92 DD	01 00	31 20	01 00
		Audio2	BE EF	03	06 00	62 DD	01 00	31 20	02 00
		Audio3	BE EF	03	06 00	F2 DC	01 00	31 20	03 00
	Get	BE EF	03	06 00	31 DC	02 00	31 20	00 00	
AUDIO - S-Video	Set	TURN OFF	BE EF	03	06 00	46 DC	01 00	32 20	00 00
		Audio1	BE EF	03	06 00	D6 DD	01 00	32 20	01 00
		Audio2	BE EF	03	06 00	26 DD	01 00	32 20	02 00
		Audio3	BE EF	03	06 00	B6 DC	01 00	32 20	03 00
	Get	BE EF	03	06 00	75 DC	02 00	32 20	00 00	
AUDIO - Component	Set	TURN OFF	BE EF	03	06 00	32 DD	01 00	35 20	00 00
		Audio1	BE EF	03	06 00	A2 DC	01 00	35 20	01 00
		Audio2	BE EF	03	06 00	52 DC	01 00	35 20	02 00
		Audio3	BE EF	03	06 00	C2 DD	01 00	35 20	03 00
	Get	BE EF	03	06 00	01 DD	02 00	35 20	00 00	

RS-232C 通信について (つづき)

RS-232C コマンド一覧 (つづき)

Names	Operation Type	Header				Command Data			
					CRC	Action	Type	Setting Code	
MUTE	Set	TURN OFF	BE EF	03	06 00	46 D3	01 00	02 20	00 00
		TURN ON	BE EF	03	06 00	D6 D2	01 00	02 20	01 00
	Get	BE EF	03	06 00	75 D3	02 00	02 20	00 00	
LANGUAGE	Set	ENGLISH	BE EF	03	06 00	F7 D3	01 00	05 30	00 00
		FRANÇAIS	BE EF	03	06 00	67 D2	01 00	05 30	01 00
		DEUTSCH	BE EF	03	06 00	97 D2	01 00	05 30	02 00
		ESPAÑOL	BE EF	03	06 00	07 D3	01 00	05 30	03 00
		ITALIANO	BE EF	03	06 00	37 D1	01 00	05 30	04 00
		NORSK	BE EF	03	06 00	A7 D0	01 00	05 30	05 00
		NEDERLANDS	BE EF	03	06 00	57 D0	01 00	05 30	06 00
		PORTUGUÊS	BE EF	03	06 00	C7 D1	01 00	05 30	07 00
		日本語	BE EF	03	06 00	37 D4	01 00	05 30	08 00
		简体中文	BE EF	03	06 00	A7 D5	01 00	05 30	09 00
		繁體中文	BE EF	03	06 00	37 DE	01 00	05 30	10 00
		한글	BE EF	03	06 00	57 D5	01 00	05 30	0A 00
		SVENSKA	BE EF	03	06 00	C7 D4	01 00	05 30	0B 00
		РУССКИЙ	BE EF	03	06 00	F7 D6	01 00	05 30	0C 00
	SUOMI	BE EF	03	06 00	67 D7	01 00	05 30	0D 00	
POLSKI	BE EF	03	06 00	97 D7	01 00	05 30	0E 00		
TÜRKÇE	BE EF	03	06 00	07 D6	01 00	05 30	0F 00		
	Get	BE EF	03	06 00	C4 D3	02 00	05 30	00 00	
MENU POSITION H	Get	BE EF	03	06 00	04 D7	02 00	15 30	00 00	
	Increment	BE EF	03	06 00	62 D7	04 00	15 30	00 00	
	Decrement	BE EF	03	06 00	B3 D6	05 00	15 30	00 00	
MENU POSITION H Reset	Execute	BE EF	03	06 00	DC C6	06 00	43 70	00 00	
MENU POSITION V	Get	BE EF	03	06 00	40 D7	02 00	16 30	00 00	
	Increment	BE EF	03	06 00	26 D7	04 00	16 30	00 00	
	Decrement	BE EF	03	06 00	F7 D6	05 00	16 30	00 00	
MENU POSITION V Reset	Execute	BE EF	03	06 00	A8 C7	06 00	44 70	00 00	

RS-232C 通信について (つづき)

RS-232C コマンド一覧 (つづき)

Names	Operation Type	Header				Command Data			
					CRC	Action	Type	Setting Code	
BLANK	Set	My Screen	BE EF	03	06 00	FB CA	01 00	00 30	20 00
		ORIGINAL	BE EF	03	06 00	FB E2	01 00	00 30	40 00
		BLUE	BE EF	03	06 00	CB D3	01 00	00 30	03 00
		WHITE	BE EF	03	06 00	6B D0	01 00	00 30	05 00
		BLACK	BE EF	03	06 00	9B D0	01 00	00 30	06 00
	Get	BE EF	03	06 00	08 D3	02 00	00 30	00 00	
BLANK On/Off	Set	TURN OFF	BE EF	03	06 00	FB D8	01 00	20 30	00 00
		TURN ON	BE EF	03	06 00	6B D9	01 00	20 30	01 00
	Get	BE EF	03	06 00	C8 D8	02 00	20 30	00 00	
START UP	Set	My Screen	BE EF	03	06 00	CB CB	01 00	04 30	20 00
		ORIGINAL	BE EF	03	06 00	0B D2	01 00	04 30	00 00
		TURN OFF	BE EF	03	06 00	9B D3	01 00	04 30	01 00
	Get	BE EF	03	06 00	38 D2	02 00	04 30	00 00	
My Screen LOCK	Set	TURN OFF	BE EF	03	06 00	3B EF	01 00	C0 30	00 00
		TURN ON	BE EF	03	06 00	AB EE	01 00	C0 30	01 00
	Get	BE EF	03	06 00	08 EF	02 00	C0 30	00 00	
MESSAGE	Set	TURN OFF	BE EF	03	06 00	8F D6	01 00	17 30	00 00
		TURN ON	BE EF	03	06 00	1F D7	01 00	17 30	01 00
	Get	BE EF	03	06 00	BC D6	02 00	17 30	00 00	
AUTO SEARCH	Set	TURN OFF	BE EF	03	06 00	B6 D6	01 00	16 20	00 00
		TURN ON	BE EF	03	06 00	26 D7	01 00	16 20	01 00
	Get	BE EF	03	06 00	85 D6	02 00	16 20	00 00	
AUTO ON	Set	TURN OFF	BE EF	03	06 00	3B 89	01 00	20 31	00 00
		TURN ON	BE EF	03	06 00	AB 88	01 00	20 31	01 00
	Get	BE EF	03	06 00	08 89	02 00	20 31	00 00	
AUTO KEYSTONE EXECUTE	Execute	BE EF	03	06 00	E5 D1	06 00	0D 20	00 00	
AUTO KEYSTONE	Set	TURN OFF	BE EF	03	06 00	EA D1	01 00	0F 20	00 00
		TURN ON	BE EF	03	06 00	7A D0	01 00	0F 20	01 00
	Get	BE EF	03	06 00	D9 D1	02 00	0F 20	00 00	
AUTO OFF	Get	BE EF	03	06 00	08 86	02 00	10 31	00 00	
	Increment	BE EF	03	06 00	6E 86	04 00	10 31	00 00	
	Decrement	BE EF	03	06 00	BF 87	05 00	10 31	00 00	
LAMP TIME	Get	BE EF	03	06 00	C2 FF	02 00	90 10	00 00	
LAMP TIME Reset	Execute	BE EF	03	06 00	58 DC	06 00	30 70	00 00	
FILTER TIME	Get	BE EF	03	06 00	C2 F0	02 00	A0 10	00 00	
FILER TIME Reset	Execute	BE EF	03	06 00	98 C6	06 00	40 70	00 00	
MAGNIFY	Get	BE EF	03	06 00	7C D2	02 00	07 30	00 00	
	Increment	BE EF	03	06 00	1A D2	04 00	07 30	00 00	
	Decrement	BE EF	03	06 00	CB D3	05 00	07 30	00 00	
FREEZE	Set	NORMAL	BE EF	03	06 00	83 D2	01 00	02 30	00 00
		FREEZE	BE EF	03	06 00	13 D3	01 00	02 30	01 00
	Get	BE EF	03	06 00	B0 D2	02 00	02 30	00 00	

RS-232C 通信について(つづき)

RS-232C コマンド一覧 (つづき)

Names	Operation Type	Header				Command Data			
					CRC	Action	Type	Setting Code	
REMOTE FREQ NORMAL	Set	Disable	BE EF	03	06 00	FF 3D	01 00	30 26	00 00
		Enable	BE EF	03	06 00	6F 3C	01 00	30 26	01 00
	Get	BE EF	03	06 00	CC 3D	02 00	30 26	00 00	
REMOTE FREQ HIGH	Set	Disable	BE EF	03	06 00	03 3C	01 00	31 26	00 00
		Enable	BE EF	03	06 00	93 3D	01 00	31 26	01 00
	Get	BE EF	03	06 00	30 3C	02 00	31 26	00 00	
MY BUTTON-1	Set	RGB1	BE EF	03	06 00	3A 33	01 00	00 36	00 00
		RGB2	BE EF	03	06 00	FA 31	01 00	00 36	04 00
		COMPONENT	BE EF	03	06 00	6A 30	01 00	00 36	05 00
		S-VIDEO	BE EF	03	06 00	5A 32	01 00	00 36	02 00
		Video	BE EF	03	06 00	AA 32	01 00	00 36	01 00
		INFORMATION	BE EF	03	06 00	FA 3E	01 00	00 36	10 00
		AUTO KEYSTONE EXECUTE	BE EF	03	06 00	6A 3F	01 00	00 36	11 00
		MY MEMORY	BE EF	03	06 00	9A 3F	01 00	00 36	12 00
		PICTURE MODE	BE EF	03	06 00	0A 3E	01 00	00 36	13 00
	FILTER RESET	BE EF	03	06 00	3A 3C	01 00	00 36	14 00	
Get	BE EF	03	06 00	09 33	02 00	00 36	00 00		
MY BUTTON-2	Set	RGB1	BE EF	03	06 00	C6 32	01 00	01 36	00 00
		RGB2	BE EF	03	06 00	06 30	01 00	01 36	04 00
		COMPONENT	BE EF	03	06 00	96 31	01 00	01 36	05 00
		S-VIDEO	BE EF	03	06 00	A6 33	01 00	01 36	02 00
		Video	BE EF	03	06 00	56 33	01 00	01 36	01 00
		INFORMATION	BE EF	03	06 00	06 3F	01 00	01 36	10 00
		AUTO KEYSTONE EXECUTE	BE EF	03	06 00	96 3E	01 00	01 36	11 00
		MY MEMORY	BE EF	03	06 00	66 3E	01 00	01 36	12 00
		PICTURE MODE	BE EF	03	06 00	F6 3F	01 00	01 36	13 00
	FILTER RESET	BE EF	03	06 00	C6 3D	01 00	01 36	14 00	
Get	BE EF	03	06 00	F5 32	02 00	01 36	00 00		
VOLUME-RGB1	Get	BE EF	03	06 00	CD CC	02 00	60 20	00 00	
	Increment	BE EF	03	06 00	AB CC	04 00	60 20	00 00	
	Decrement	BE EF	03	06 00	7A CD	05 00	60 20	00 00	
VOLUME-RGB2	Get	BE EF	03	06 00	FD CD	02 00	64 20	00 00	
	Increment	BE EF	03	06 00	9B CD	04 00	64 20	00 00	
	Decrement	BE EF	03	06 00	4A CC	05 00	64 20	00 00	
VOLUME-Video	Get	BE EF	03	06 00	31 CD	02 00	61 20	00 00	
	Increment	BE EF	03	06 00	57 CD	04 00	61 20	00 00	
	Decrement	BE EF	03	06 00	86 CC	05 00	61 20	00 00	
VOLUME-S-Video	Get	BE EF	03	06 00	75 CD	02 00	62 20	00 00	
	Increment	BE EF	03	06 00	13 CD	04 00	62 20	00 00	
	Decrement	BE EF	03	06 00	C2 CC	05 00	62 20	00 00	
VOLUME-Component	Get	BE EF	03	06 00	01 CC	02 00	65 20	00 00	
	Increment	BE EF	03	06 00	67 CC	04 00	65 20	00 00	
	Decrement	BE EF	03	06 00	B6 CD	05 00	65 20	00 00	

故障かな？と思ったら

メッセージについて

プロジェクターの電源を入れたとき、下表のようなメッセージは表示されることがあります。メッセージが表示されたら下表に従って処置してください。処置後も同じメッセージが表示されたり、下表に記載されていないメッセージが表示された場合は、販売店にご相談ください。

メッセージ	内容
<p>信号が入力されていません ***</p>	<p>入力信号が見つかりません。以下のことを行ってください。</p> <ul style="list-style-type: none"> ・信号ケーブルやコネクタは正しく接続されていますか？ ・信号源(ビデオ、パソコンなど)は正しく動作していますか？
<p>信号は同期範囲外です *** [fH] **kHz [V] **Hz</p>	<p>入力されている信号の水平または垂直周波数は本機の対応範囲外です。以下のことをご確認ください。</p> <ul style="list-style-type: none"> ・入力している信号は本機の仕様(☞70)に合っていますか？ ・信号源(ビデオ、パソコンなど)は正しく動作していますか？
<p>吸気口をチェックして下さい。</p>	<p>内部の温度が上昇しています。 すぐに電源を切り、20分以上冷ましてから、以下のことをご確認のうえ、もう一度電源を入れてください。</p> <ul style="list-style-type: none"> ・通風口はふさがっていませんか？ ・エアフィルターは汚れていませんか？ ・周囲温度が35℃を超えていませんか？
<p>電源を切り、 エアフィルターを掃除してください。</p> <p>エアフィルター掃除後、フィルタータイマーをリセットしてください。</p> <p>詳しくは取扱説明書をご覧ください。</p>	<p>エアフィルターの掃除時期です。 すぐに電源を切り、エアフィルターを掃除または交換してください。(☞63) エアフィルター掃除または交換したら、フィルタータイマーのリセットを忘れずに行ってください。(☞51)</p>
<p>ご注意 前回のエアフィルターの掃除から *** 時間以上経過しました。 エアフィルターの掃除をお願いします。 エアフィルター掃除後、フィルタータイマーをリセットしてください。</p> <p>詳しくは取扱説明書をご覧ください。</p>	

故障かな？と思ったら (つづき)

インジケータ表示について

POWER インジケータ、LAMP インジケータ、TEMP インジケータの点灯や点滅には下表のような意味があります。なんらかの問題がある場合は下表に従って処置してください。

処置後も同じ点灯や点滅が表示されたり、下表に記載されていない点灯や点滅が見られた場合は販売店にご相談ください。

LAMP インジケータ — ● LAMP
TEMP インジケータ — ● TEMP
POWER インジケータ — ● POWER

STANDBY/ON

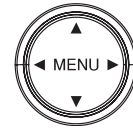

INPUT



POWER インジケータ	LAMP インジケータ	TEMP インジケータ	内容
橙色の点滅	消 灯	消 灯	冷却中です。 POWER インジケータの点滅が止まるまでお待ちください。
橙色の点灯	消 灯	消 灯	冷却が完了しました。 この状態で電源スイッチを切ることができます。「電源を切る」(P26)の項をご覧ください。
緑色の点滅	消 灯	消 灯	ウォームアップ中です。 POWER インジケータの点滅が止まるまでお待ちください。
緑色の点灯	消 灯	消 灯	通常の動作状態です。
赤色の点滅	-	-	不具合が見つかったため、冷却中です。 POWER インジケータの点滅が止まるまでお待ちになり、LAMP インジケータおよび TEMP インジケータの状態により、以下に従って処置してください。
赤色の点灯 または 赤色の点滅	赤色の 点 灯	消 灯	ランプの取付けが不完全であったり、なんらかの理由でランプが点灯しなかったり、または内部温度が上がりすぎている可能性があります。すぐに電源を切り、45分以上待って冷ましてください。以下のことをご確認ください。 ・通風口はふさがっていませんか？ ・エアフィルターは汚れていませんか？ ・周囲温度が 35℃を超えていませんか？ ・ランプは正しく取り付けられていますか？ インジケータ表示が変わらない場合は、ランプを交換してください。ランプの交換は「ランプ」(P62,63)の項に従って正しく行ってください。ランプを交換したら、ランプタイマーのリセットを忘れずに行ってください。(P51)

故障かな?と思ったら (つづき)

インジケータランプについて (つづき)

POWER インジケータ	LAMP インジケータ	TEMP インジケータ	内容
赤色の点灯 また 赤色の点滅	赤色の 点 滅	消 灯	ランプまたはランプカバーがはずれているか、取付けが不完全である可能性があります。すぐに電源を切り、45分以上待って冷ましてください。ランプまたはランプカバーの取付け状態をご確認のうえ、もう一度電源を入れてください。ランプの頁をご覧ください。(62)
	消 灯	赤色の 点 滅	冷却ファンが動作しません。 すぐに電源を切り、20分以上待って冷ましてください。以下のことをご確認のうえ、もう一度電源を入れてください。 ・ファンに異物がはさまったりしていませんか？ ・本機の周辺に磁気を発生するものはありませんか？
	消 灯	赤色の 点 灯	内部温度が上がりすぎている可能性があります。 すぐに電源を切り、20分以上待って冷ましてください。以下のことをご確認のうえ、もう一度電源を入れてください。 ・通風口はふさがっていませんか？ ・エアフィルターは汚れていませんか？ ・周囲温度が35℃を超えていませんか？
緑色の点灯	LAMP インジケータ と TEMP インジケータ が交互に赤色の点滅		内部温度が下がりすぎている可能性があります。 適切な温度環境(5～35℃)でご使用ください。周囲の気温をご確認のうえ、もう一度電源を入れてください。
緑色の点灯	LAMP インジケータ と TEMP インジケータ が同時に赤色の点滅		エアフィルターが汚れている可能性があります。すぐに電源を切り、「エアフィルター」(63)の項に従ってエアフィルターを掃除または交換してください。エアフィルター掃除または交換したら、フィルタータイマーのリセットを忘れずに行ってください。(64)

お知らせ ●内部温度が上がりすぎたり、ランプやランプカバーの取付けが不完全な場合など、本機では安全のため、自動的に電源が切れることがあります。このときインジケータランプも消灯することがありますのでご注意ください。この場合はすぐに電源スイッチの「○」(切る)側を押し、45分以上待って冷ましてください。ランプおよびランプカバーの取付け状態をご確認のうえ、もう一度電源を入れてください。「ランプ」(61,62)の項をご覧ください。

故障と間違えやすい現象について

⚠警告 ●ご使用のまえに、必ず「使用上のご注意」(P.4)をお読みください。煙が出ている、異臭がする、異音がする、などの異常が発生した場合はすぐに電源プラグを抜いてください。

1. 以下のような現象は故障ではない場合があります。修理をご依頼になるまえに、下表に従ってご確認ください。
2. 内蔵マイコンの誤作動などで、正常な操作で電源を切ることができない場合があります。この場合リスタートスイッチを押すと本機の動作を終了することができます。リスタートスイッチは、細い棒状のものを差し込んで押ししてください。リスタートスイッチを押した後は、電源スイッチを切り(「0」側を押す)、再起動は10分以上放置して冷ましてから行ってください。
3. 誤った設定をされた場合があります。「工場出荷設定」機能を使用してください。「その他メニュー」中の「特別な設定」の「工場出荷設定」で「初期化する」を選ぶと、メニューの各項目を一括して工場出荷初期設定に戻すことができます。処理後も問題が解決しない場合、販売店にご相談ください。

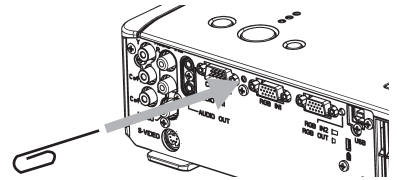

現象	確認内容	参考ページ
電源が入らない	電源コードは正しく接続されていますか？ 電源コードの接続状態を確認してください。	21
	電源スイッチは入っていますか？ 電源スイッチの「I」(入れる)側を押してください。	25
	停電などで動作中に電源が切れませんでしたか？ その場合は電源スイッチの「O」(切る)側を押してください。2分以上待って冷まし、もう一度電源を入れてください。	26
	ランプおよびランプカバーは正しく取付けられていますか？ すぐに電源スイッチの「O」(切る)側を押し、45分以上待って冷ましてください。ランプおよびランプカバーの取付け状態をご確認のうえ、もう一度電源を入れてください。	62
映像も音声も出ない	信号ケーブルは正しく接続されていますか？ 信号ケーブルやコネクタの接続状態を確認してください。	19, 20
	信号源(ビデオ、パソコンなど)は正しく動作していますか？ 信号源の電源や設定を確認してください。	—
	信号が入力されている端子を選んでいませんか？ 入力信号を選びなおしてください。	28
映像は出るが 音声は出ない	音声信号は正しく接続されていますか？ 信号ケーブルの接続状態を確認してください。	19, 20
	「音量」が小さく調節されていませんか？ 「音量」を大きく調節してください。	27
	消音モード設定されていませんか？ リモコンの MUTE (消音) ボタンまたは VOLUME ボタンを押し、消音モードを解除してください。	27
	音声信号入力端子が正しく設定されていますか？ 「AUDIO」メニュー設定を確認してください。	46
音声は出るが 映像が出ない	映像信号は正しく接続されていますか？ 信号ケーブルの接続状態を確認してください。	19, 20
	画面の明るさが暗く調節されていませんか？ 「明るさ」を明るく調節してください。	35
	レンズカバーは外れていますか？ レンズカバーを外してください。	25

故障かな?と思ったら (つづき)

故障と間違えやすい現象について (つづき)

現象	確認内容	参考ページ
音声は出るが映像が出ない	接続しているパソコンがプラグ・アンド・プレイ・モニターを検知できますか? 他のプラグ・アンド・プレイ・モニターを使用してプラグ・アンド・プレイ・モニターを検知することができるか確かめてください。	18
	コンポーネント入力の場合は「COMPONENT」が正しく設定されていますか? 「COMPONENT」の設定を変更してください。	42
	BLANK モードになっていませんか? BLANK ボタンを押して確認してください。	33
色が薄い、色あいが悪い	色の濃さや色あいは正しく調節されていますか? 「色の濃さ」「色あい」などの調節を行ってください。	36
	色空間は正しく設定されていますか? 「色空間」の設定を変更してください。	42
	色温度は正しく設定されていますか? 「色温度」の設定を変更してください。	37
	ビデオフォーマットは正しく調節されていますか? 「ビデオフォーマット」の設定を変更してください。	43
映像が暗い	画面の明るさやコントラスト、ガンマは正しく調節されていますか? 「明るさ」や「コントラスト」、「ガンマ」を調節してください。	35, 37
	静音モードが設定されていませんか? 「静音」を「標準モード」にしてください。	36
	ランプの寿命は近づいていませんか? 電源を入れたとき「ランプを交換して下さい」などのメッセージが出ていたら、ランプを交換してください。	62
画像がぼやける、もやがかかってみえる、画像周辺が明るい	フォーカスやクロック位相は正しく調節されていますか? フォーカスつまみ、「クロック位相」を調節してください。	29, 40
	レンズが汚れたり、くもったりしていませんか? レンズをお手入れしてください。	65

お知らせ ●画面中に輝点や黒点が見られることがありますが、これは液晶特有の現象であり、故障ではありません。

●静止画や動きの少ない映像、液晶パネルの仕様と異なる縦横比（16：9 など）の映像などを長時間または繰り返し投映すると、液晶パネルが焼きついて、その映像が残像として残ることがあります。この場合は白画面（画面全体が白い無地の映像）を1時間以上投映し続けるか、または電源を切って数時間放置してください。白画面表示には、ブランク機能(□47)をご利用ください。

仕 様

項 目	仕 様	
品 名	液晶プロジェクター	
液晶パネル	パネルサイズ	1.6 cm (0.63型), 4:3パネル
	駆 動 式	TFT アクティブマトリクス
	画 素 数	786,432画素 (水平 1024 × 垂直 768)
レ ン ズ	ズームレンズ F=1.7 ~ 1.9 f=18.9 ~ 22.6 mm	
ラ ン プ	200W UHB	
スピーカー	1.0W × 1個	
電 源	AC100V (50Hz/60Hz)	
消費電力	310W	
使用温度範囲	5℃ ~ 35℃	
外形寸法	306(幅) × 86(高さ) × 249(奥行き) mm (突起部含まず)	
質 量	3.0kg	
端 子	RGB入力 RGB IN1 1個 RGB IN2 1個 RGB 出力 RGB OUT 1個 ビデオ入力 VIDEO 1個 S-VIDEO 1個 COMPONENT VIDEO (Y, C _B /P _B , C _R /P _R) 各1個	コントロール CONTROL 1個 USB 1個 音声入力 AUDIO IN1 1個 AUDIO IN2 1個 AUDIO IN3 L/R 各1個 音声出力 AUDIO OUT 1個
別 売 品	交換用ランプ : CP-X260J 001 (DT00751) 交換用エアフィルター : CP-X250J 002 (NJ22222) ●その他の別売品については販売店にお尋ねください。	

お知らせ ●この製品は日本国内でのみご使用になれます。外国ではご使用にならないでください。
 This product is designed for use in Japan only cannot be used in any other country. この製品に添付されている保証書は日本国内でのみ有効です。(The warranty appended to this product is void out of Japan.)

- 本書の内容は製品仕様を含め、改良のため予告無く変更することがあります。
- 本書の運用結果については責任を負いかねますので、予めご了承ください。
- 本書の内容の一部あるいは全部を無断で複写、転載しないでください。

電源高調波について

■ JIS C 61000-3-2 適合品

JIS C 61000-3-2 適合品とは、日本工業規格「電磁両立性 - 第 3-2 部：限度値 - 高調波電流発生限度値 (1 相当たりの入力電流が 20A 以下の機器)」に基づき、商用電力系統の高調波環境目標レベルに適合して設計・製造した製品です。

保証とアフターサービスについて (必ずお読みください。)

保証書 (別添)

保証書は、必ず「お買い上げ日・販売店名」などの記入をお確かめのうえ、販売店から受け取っていただき、内容をよくお読みの後大切に保管してください。保証期間については保証書をご覧ください。

修理を依頼されるときは
(出張修理)

ご不明な点や 修理に関する ご相談は

修理に関するご相談ならびにご不明な点は、お買い上げの販売店または「ご相談窓口」にお問い合わせください。

📖82 ~ 📖86 に従って調べていただき、なお異常のあるときは、必ず電源プラグを抜いてから、お買い上げの販売店にご連絡ください。

補修用 性能部品 保有期間

補修用性能部品の保有期間は、製造打ち切り後6年です。

保証期間中は

修理に際しましては保証書をご提示ください。保証書の規定に従って販売店が修理させていただきます。

保証期間が過ぎているときは

修理すれば使用できる場合には、ご希望により有料修理させていただきます。

ご連絡していただきたい内容

品名	液晶プロジェクター
本体型名	CP-X260 (CP-X260J)
お買上げ日	年 月 日
故障の状況	できるだけ具体的に
梱包材の有無	輸送いただく場合はお買い上げ時の梱包材をお使いください。梱包材が損傷していたり廃棄または紛失した場合はお知らせください。
ご住所	付近の目印なども合わせてお知らせください。
お名前	
電話番号	
訪問ご希望日	

修理料金のしくみ

技術料	故障した製品を正常に修復するための料金です。技術者の人件費、技術教育費、測定機器等設備費、一般管理費などが含まれています。
+	
部品代	修理に使用した部品代金です。その他修理に付帯する部材などを含む場合もあります。
+	
出張料	製品のある場所へ技術者を派遣する場合の費用です。別途、駐車料金をいただく場合があります。

ご購入店名、ご購入日を記入しておいてください。サービスを依頼される時に便利です。

ご購入店名	ご購入年月日
電話 ()	年 月 日

長年ご使用のプロジェクターの点検をぜひ！

熱、湿気、ホコリ、煙草の煙などの影響や、使用度合いにより部品が劣化し、故障したり、時には安全を損なって事故につながることもあります。

愛情点検



このような症状はありませんか

- 電源スイッチを入れても映像が出ない。
- 映像が時々、消えることがある。
- 変なにおいがしたり、煙が出たりする。
- 電源スイッチを切っても、映像が消えない。
- 内部に水や異物が入った。
- ランプが破裂した。

ご使用中止

故障や事故防止のため、スイッチを切り、コンセントから電源プラグをはずし必ず販売店にご相談ください。

お客様ご相談窓口

日立家電品についてのご相談や修理はお買い上げの販売店へ
なお、転居されたり、贈り物で頂いたものの修理などで、ご不明な点は下記窓口にご相談ください。

修理などアフターサービスに
関するご相談は

TEL 0120-3121-68

FAX 0120-3121-87

(受付時間)365日 /9:00 ~ 19:00

商品情報やお取り扱いに
ついてのご相談は

TEL 0120-3121-19

FAX 0120-3121-34

(受付時間)9:00 ~ 17:30/ 携帯電話、PHS からのご利用
できます。土・日曜・祝日と年末年始・夏季休暇など弊
社の休日は休ませていただきます。



*QR68491

Printed in Japan