

日立液晶プロジェクター CP-SX8350J 製品仕様

■お知らせ

本書の内容は製品の仕様を含め、改良のため予告なく変更することがあります。
本書に掲載されている内容は、2017年6月現在のものです。

■製品概要

本機は以下のような特長を備えており、幅広い用途でご活用いただけます。

- ・新電動調整機構を搭載しており、電動レンズシフト、ズーム、フォーカスの微調整が可能
- ・高性能エアフィルターにより、15,000時間*1 クリーニング不要
- ・フラットでシンプルなデザインにより、低天井用薄型金具との組み合わせで天井に馴染み目立たない設置ができます。

*1 JIS標準粉体を使用し、浮遊粉塵濃度50mg/m³の条件下での加速試験による予測です。使用環境により異なります。



型式		CP-SX8350J	
表示方式		3原色透過型液晶シャッター方式	
明るさ(有効光束)		5,000lm	
カラー光束		5,000lm*2	
解像度		1,400 × 1,050 (SXGA+)	
コントラスト比		3,000:1	
液晶パネル	パネルサイズ	0.79型 × 3枚	
	アスペクト比	4:3	
	画素数	1,470,000画素 (水平1,400 × 垂直1,050)	
レンズ (標準搭載レンズ)	ズーム	電動ズーム(1.5倍)	
	フォーカス	電動フォーカス	
	レンズシフト(垂直/水平)	0~40%/±10%	
	F値/焦点距離(f)	1.6-2.0	
色再現性		10億7,374万色	
投写画面サイズ		30-600インチ	
光源ランプ		330W	
使用電源		AC100V(50/60Hz)	
接続端子	コンピュータ入力	デジタル信号	HDMI × 2系統(HDCP対応)
		アナログ信号	Dサブ15ピンミニ × 1系統 / BNC × 1系統
	ビデオ入力	コンポーネント (Y, Pb/Cb, Pr/Cr)	RCA × 1系統
		Sビデオ	ミニDIN4ピン × 1系統
		ビデオ	RCA × 1系統
	音声信号入出力	入力	RCA(L/R) × 1系統、ステレオミニ × 2系統
		出力	RCA(L/R) × 1系統
	モニタ出力	アナログ信号	Dサブ15ピンミニ × 1系統
	制御入力		Dサブ9ピン × 1系統
	ネットワーク		有線LAN: RJ45(100BASE-TX/10BASE-T) × 1系統 無線LAN: オプション
リモコン信号入力		ステレオミニ × 1系統	
USB		USB-A × 2系統、USB-B × 1系統	
スピーカー出力		16.0(8W × 2)	
キャビネット		材質: 樹脂成型品、色: 白色	
電源		AC100V(50/60Hz)	
消費電力		480W	
本体寸法		498mm × 135mm × 396mm (突起部含まず)	
本体質量		約8.7kg	
梱包寸法		683mm × 229mm × 552mm	
天吊時総質量	高天井金具 (HAS-304H+ HAS-8150) 使用時	FL-701装着時: 15.8kg(本体8.7kg+金具6.0kg+レンズ1.1kg) SL-702装着時: 15.4kg(本体8.7kg+金具6.0kg+レンズ0.7kg) ML-703装着時: 15.6kg(本体8.7kg+金具6.0kg+レンズ0.9kg) LL-704装着時: 16.2kg(本体8.7kg+金具6.0kg+レンズ1.5kg) UL-705装着時: 16.3kg(本体8.7kg+金具6.0kg+レンズ1.6kg)	
	低天井金具 (HAS-204L+ HAS-8150) 使用時	FL-701装着時: 13.2kg(本体8.7kg+金具3.4kg+レンズ1.1kg) SL-702装着時: 12.8kg(本体8.7kg+金具3.4kg+レンズ0.7kg) ML-703装着時: 13.0kg(本体8.7kg+金具3.4kg+レンズ0.9kg) LL-704装着時: 13.6kg(本体8.7kg+金具3.4kg+レンズ1.5kg) UL-705装着時: 13.7kg(本体8.7kg+金具3.4kg+レンズ1.6kg)	
	低天井用薄型金具 (HAS-104S+ HAS-8150) 使用時	FL-701装着時: 12.8kg(本体8.7kg+金具3.0kg+レンズ1.1kg) SL-702装着時: 12.4kg(本体8.7kg+金具3.0kg+レンズ0.7kg) ML-703装着時: 12.6kg(本体8.7kg+金具3.0kg+レンズ0.9kg) LL-704装着時: 13.2kg(本体8.7kg+金具3.0kg+レンズ1.5kg) UL-705装着時: 13.3kg(本体8.7kg+金具3.0kg+レンズ1.6kg)	
投写方式(設置方式)		床置き/天吊り	
使用周囲温度		0~35℃	
使用周囲湿度		20~80%(結露なきこと)	
付属品		リモコン、電源コード(1.8m)、電源アダプター、コンピュータケーブル(2m)、単3乾電池(2個)、レンズカバー、アダプターカバー、取扱説明書、保証書、アプリケーションCD	
別売品		オプションレンズ 固定焦点レンズ: FL-701 短焦点レンズ: SL-702(標準搭載レンズ) 中焦点レンズ: ML-703 長焦点レンズ: LL-704 超長焦点レンズ: UL-705 ランプユニット: DT01291HDCN 高天井用パイプ金具: HAS-304H 低天井用金具: HAS-204L 低天井用薄型金具: HAS-104S 天吊り用ブラケット: HAS-8150 USBワイヤレスアダプター: USB-WL-11N	
ネットワーク機能動作環境条件		Webブラウザ: Internet Explorer® 6.0 以降 LANケーブル: CAT-5 以上	

*2 SID(Society for Information Display)にて規格化されたIDMS 15.4に従って測定した参考値です。

■外形寸法図

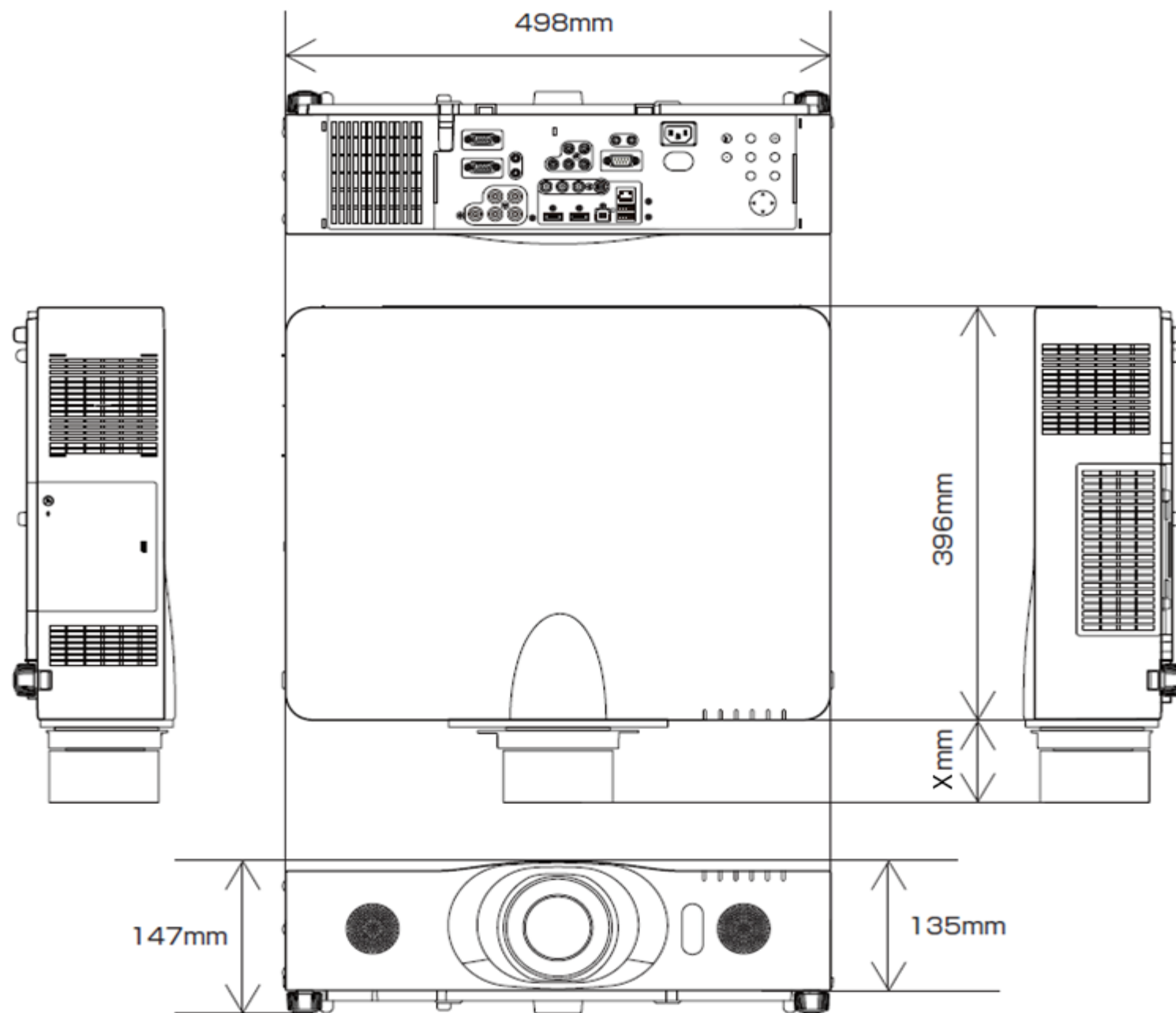

レンズ型式	寸法(X)
FL-701	88.9
SL-702	80
ML-703	80
LL-704	123
UL-705	123

■側面端子部(全体写真orイラスト)

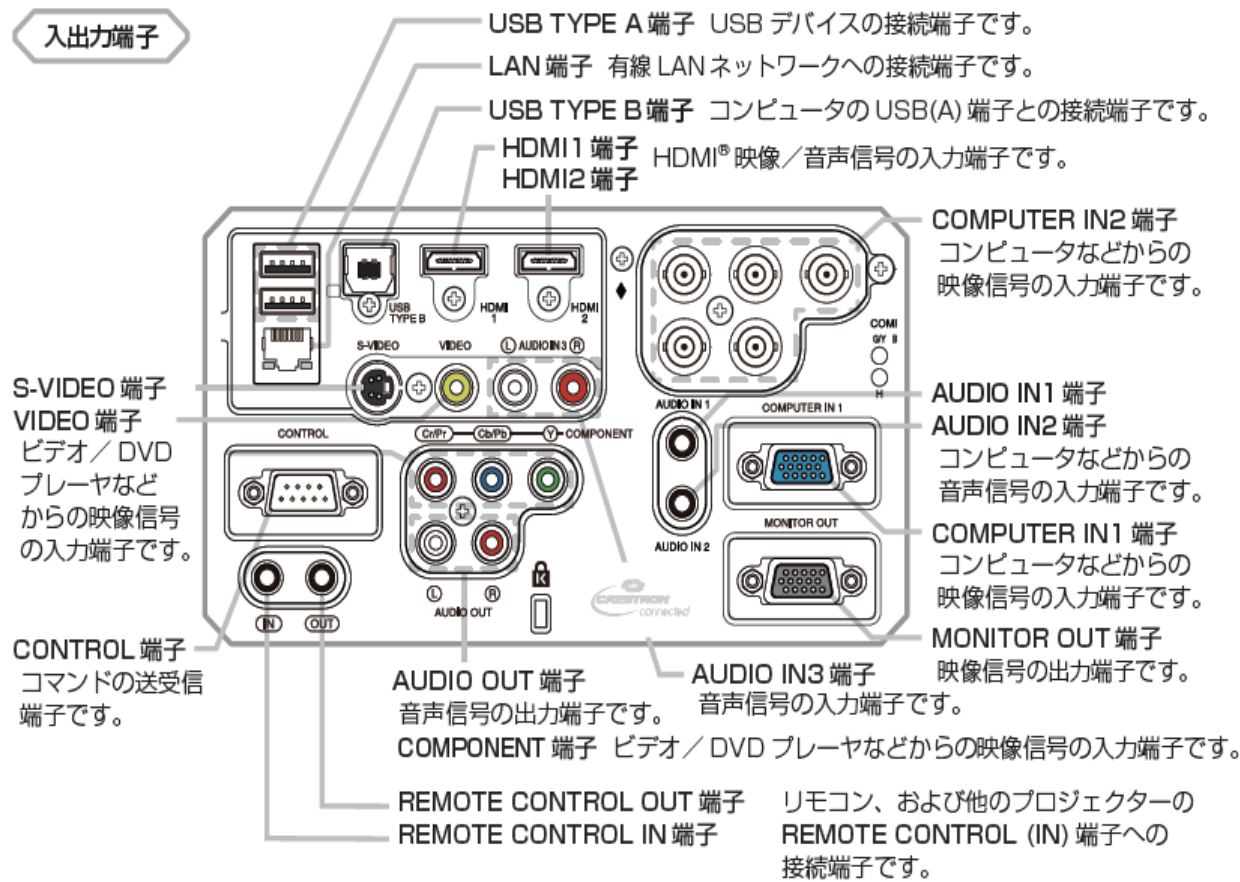

■投写距離

ご使用環境に合わせ、設置の方法と位置を決めてください。
本機とスクリーンの距離については表をご参照ください。
表の数値はフルスクリーンの場合の参考値(±10%)です。

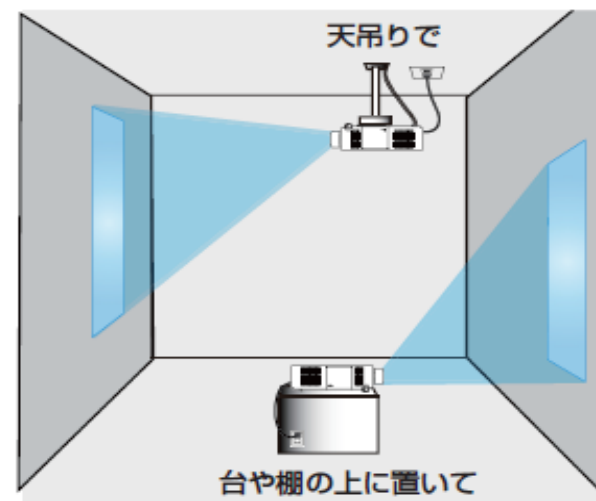
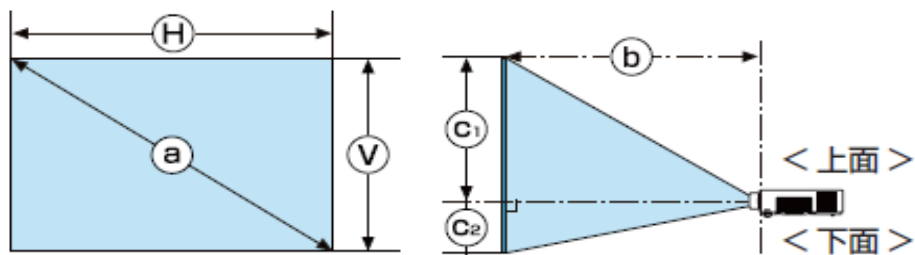

HITACHI

投写距離表 [4:3]

スクリーン サイズ	SL-702(標準) レンズ使用時		レンズシフト 下方向最大時		レンズシフト 上方向最大時		レンズシフト 左最大時		レンズシフト 右最大時	
	a最小	a最大	c	b	c	b	d	e	d	e
30	0.7	1.1	23	23	5	41	24	37	37	24
40	1.0	1.5	30	30	6	55	33	49	49	33
50	1.2	1.8	38	38	8	69	41	61	61	41
60	1.5	2.2	46	46	9	82	49	73	73	49
70	1.7	2.6	53	53	11	96	57	85	85	57
80	2.0	2.9	61	61	12	110	65	98	98	65
90	2.2	3.3	69	69	14	123	73	110	110	73
100	2.4	3.7	76	76	15	137	81	122	122	81
120	2.9	4.4	91	91	18	165	98	146	146	98
150	3.6	5.5	114	114	23	206	122	183	183	122
200	4.8	7.3	152	152	30	274	163	244	244	163
250	6.0	9.1	191	191	38	343	203	305	305	203
300	7.2	10.9	229	229	46	411	244	366	366	244
400	9.7	14.6	305	305	61	549	325	488	488	325
500	12.1	18.2	381	381	76	686	406	610	610	406
600	14.5	21.8	457	457	91	823	488	732	732	488

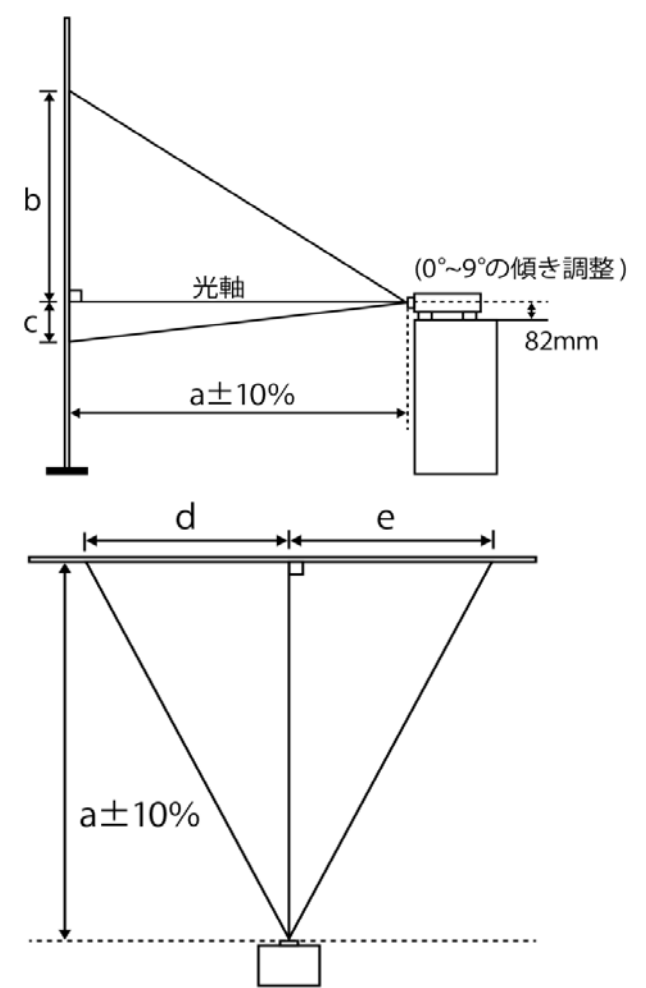

スクリーン サイズ	ML-703使用時		レンズシフト 下方向最大時		レンズシフト 上方向最大時		レンズシフト 左最大時		レンズシフト 右最大時	
	a最小	a最大	c	b	c	b	d	e	d	e
30	0.9	1.8	23	23	0	46	24	37	37	24
40	1.2	2.5	30	30	0	61	33	49	49	33
50	1.5	3.1	38	38	0	76	41	61	61	41
60	1.9	3.7	46	46	0	91	49	73	73	49
70	2.2	4.3	53	53	0	107	57	85	85	57
80	2.5	4.9	61	61	0	122	65	98	98	65
90	2.8	5.5	69	69	0	137	73	110	110	73
100	3.1	6.1	76	76	0	152	81	122	122	81
120	3.7	7.3	91	91	0	183	98	146	146	98
150	4.6	9.2	114	114	0	229	122	183	183	122
200	6.2	12.2	152	152	0	305	163	244	244	163
250	7.7	15.3	191	191	0	381	203	305	305	203
300	9.2	18.3	229	229	0	457	244	366	366	244
400	12.3	24.4	305	305	0	610	325	488	488	325
500	15.4	30.5	381	381	0	762	406	610	610	406
600	18.4	36.6	457	457	0	914	488	732	732	488

スクリーン サイズ	LL-704使用時		レンズシフト 下方向最大時		レンズシフト 上方向最大時		レンズシフト 左最大時		レンズシフト 右最大時	
	a最小	a最大	c	b	c	b	d	e	d	e
30	1.8	2.9	23	23	5	41	24	37	37	24
40	2.3	3.9	30	30	6	55	33	49	49	33
50	2.9	4.9	38	38	8	69	41	61	61	41
60	3.5	5.9	46	46	9	82	49	73	73	49
70	4.1	6.9	53	53	11	96	57	85	85	57
80	4.7	7.9	61	61	12	110	65	98	98	65
90	5.2	8.9	69	69	14	123	73	110	110	73
100	5.8	9.9	76	76	15	137	81	122	122	81
120	7.0	11.9	91	91	18	165	98	146	146	98
150	8.7	14.9	114	114	23	206	122	183	183	122
200	11.6	19.8	152	152	30	274	163	244	244	163
250	14.5	24.8	191	191	38	343	203	305	305	203
300	17.4	29.8	229	229	46	411	244	366	366	244
400	20.3	34.7	267	267	53	480	325	488	488	325
500	23.2	39.7	305	305	61	549	406	610	610	406
600	29.1	49.6	381	381	76	686	488	732	732	488

スクリーン サイズ	LL-705使用時		レンズシフト 下方向最大時		レンズシフト 上方向最大時		レンズシフト 左最大時		レンズシフト 右最大時	
	a最小	a最大	c	b	c	b	d	e	d	e
30	3.2	5.2	23	23	5	41	24	37	37	24
40	4.1	6.9	30	30	6	55	33	49	49	33
50	5.1	8.5	38	38	8	69	41	61	61	41
60	6.0	10.2	46	46	9	82	49	73	73	49
70	7.0	11.8	53	53	11	96	57	85	85	57
80	8.0	13.5	61	61	12	110	65	98	98	65
90	8.9	15.1	69	69	14	123	73	110	110	73
100	9.9	16.8	76	76	15	137	81	122	122	81
120	11.8	20.1	91	91	18	165	98	146	146	98
150	14.7	25.1	114	114	23	206	122	183	183	122
200	19.5	33.4	152	152	30	274	163	244	244	163
250	24.3	41.7	191	191	38	343	203	305	305	203
300	29.2	50.0	229	229	46	411	244	366	366	244
400	34.0	58.2	267	267	53	480	325	488	488	325
500	38.8	66.5	305	305	61	549	406	610	610	406
600	48.4	83.1	381	381	76	686	488	732	732	488

スクリーン サイズ	FL-701使用時		レンズシフト 上方向最大時		レンズシフト 左右	
	a最小	a最大	c	b	d	e
30	0.5	-	23	23	30	30
40	0.7	-	30	30	41	41
50	0.9	-	38	38	51	51
60	1.0	-	46	46	61	61
70	1.2	-	53	53	71	71
80	1.4	-	61	61	81	81
90	1.5	-	69	69	91	91
100	1.7	-	76	76	102	102
120	2.0	-	91	91	122	122
150	2.5	-	114	114	152	152
200	3.4	-	152	152	203	203
250	4.2	-	191	191	254	254
300	5.0	-	229	229	305	305
400	6.7	-	305	305	406	406
500	8.3	-	381	381	508	508
600	10.0	-	457	457	610	610

■ レンズシフト範囲

● : スクリーン中心 = 光軸中心

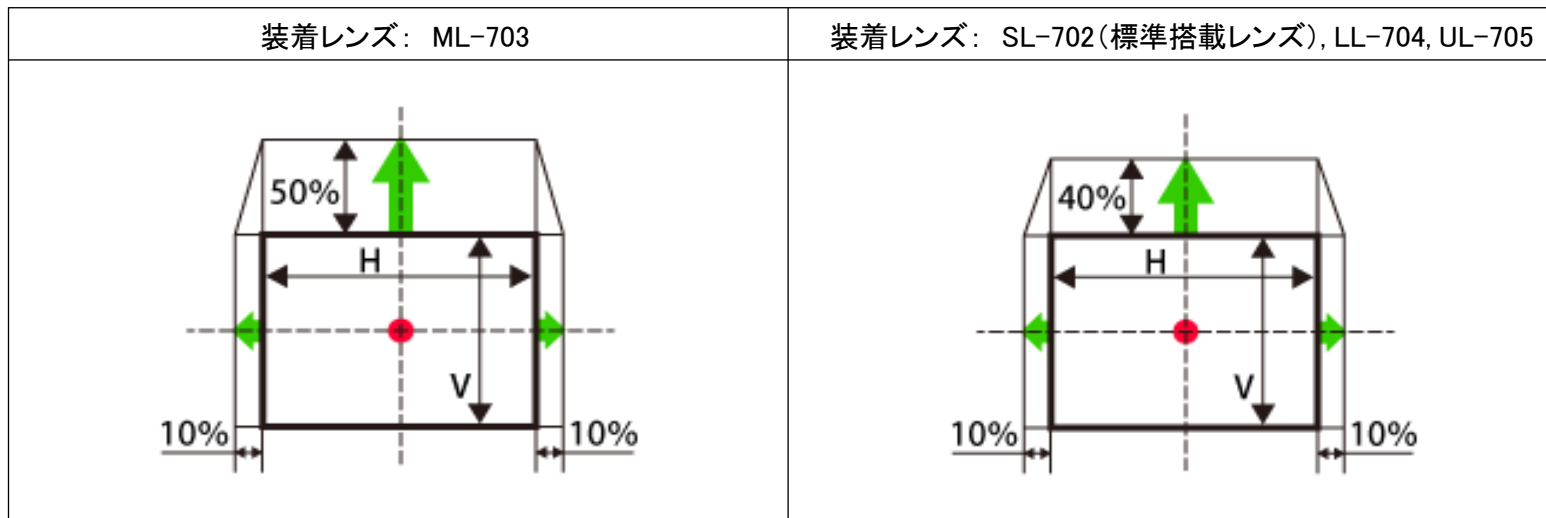

※ 固定短焦点レンズ「FL-701」装着時は、固定レンズシフト。

■ 設置可能角度

水平方向

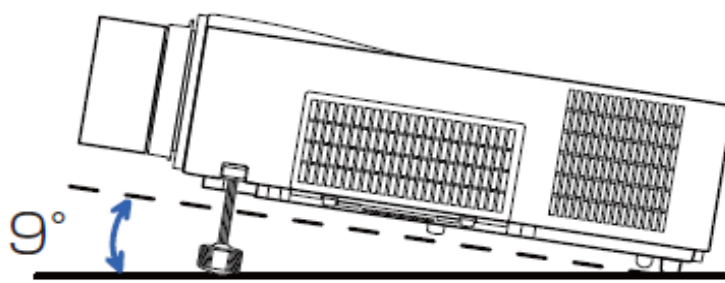

■ 吸気・排気の方法

側面・後方

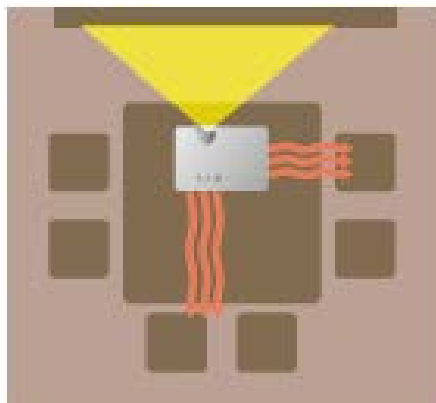

■ キーストン補正

装着レンズ	水平	垂直
FL-701(固定短焦点レンズ)	手動: ±12.5°	自動: ±30° 手動: ±35°
SL-702(短焦点レンズ/標準搭載レンズ)	手動: ±25°	自動: ±30° 手動: ±40°
ML-703(中焦点レンズ)	手動: ±25°	自動: ±30° 手動: ±45°
LL-704(長焦点レンズ)	手動: ±25°	自動: ±30° 手動: ±45°
UL-705(超長焦点レンズ)	手動: ±25°	自動: ±30° 手動: ±45°

■ 入出力信号端子

お知らせ

●本機の各接続端子は凹んでいるので、L形ではなく、ストレート形プラグのケーブルを使用してください。

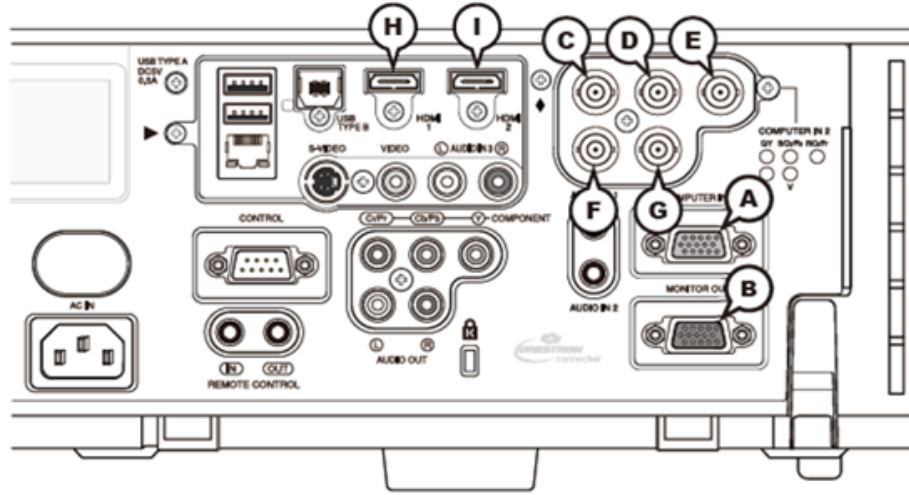

Ⓐ COMPUTER IN1, Ⓑ MONITOR OUT

D-sub 15ピン ミニシュリンクジャック

< コンピュータ信号 >

- ・映像信号：RGB セパレート、アナログ 0.7Vp-p、75 Ω 終端（正極性）
- ・水平/垂直同期信号（セパレートシンク）：TTL レベル（正極性/負極性）
- ・複合同期信号（コンポジットシンク）：TTL レベル
- ・信号方式：「対応信号例」（図4-2）をご参照ください。

< コンポーネントビデオ信号 >

- ・Y：1.0 ± 0.1Vp-p（同期信号含む）、75 Ω 終端
- ・Cb/Pb：0.7 ± 0.1Vp-p、75 Ω 終端
- ・Cr/Pr：0.7 ± 0.1Vp-p、75 Ω 終端
- ・信号方式：480i@60, 480p@60, 576i@50, 576p@50, 720p@50/60, 1080i@50/60, 1080p@50/60

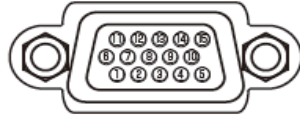

ピン No.	信号	ピン No.	信号	ピン No.	信号
1	映像信号 赤, Cr/Pr	6	接地 赤, 接地 Cr/Pr	11	—
2	映像信号 緑, Y	7	接地 緑, 接地 Y	12	Ⓐ: SDA (DDC データ) Ⓑ: —
3	映像信号 青, Cb/Pb	8	接地 青, 接地 Cb/Pb	13	水平同期信号/複合同期信号
4	—	9	—	14	垂直同期信号
5	接地	10	接地	15	Ⓐ: SCL (DDC クロック) Ⓑ: —

Ⓒ COMPUTER IN2 Ⓓ G/Y, Ⓔ B/Cb/Pb, Ⓕ R/Cr/Pr, Ⓖ H, Ⓗ V

BNC ジャック× 5

< コンピュータ信号 >

- ・映像信号：RGB セパレート、アナログ 0.7Vp-p、75 Ω 終端（正極性）
- ・水平/垂直同期信号（セパレートシンク）：TTL レベル（正極性/負極性）
- ・複合同期信号（コンポジットシンク）：TTL レベル
- ・信号方式：「対応信号例」（図4-2）をご参照ください。

< コンポーネントビデオ信号 >

- ・Y：1.0 ± 0.1Vp-p（同期信号含む）、75 Ω 終端
- ・Cb/Pb：0.7 ± 0.1Vp-p、75 Ω 終端
- ・Cr/Pr：0.7 ± 0.1Vp-p、75 Ω 終端
- ・信号方式：480i@60, 480p@60, 576i@50, 576p@50, 720p@50/60, 1080i@50/60, 1080p@50/60

端子	信号	端子	信号
G/Y	映像信号 緑, Y	H	水平同期信号/複合同期信号, —
B/Cb/Pb	映像信号 青, Cb/Pb	V	垂直同期信号, —
R/Cr/Pr	映像信号 赤, Cr/Pr		

Ⓘ HDMI 1, Ⓛ HDMI 2

HDMI[®] 映像/音声ジャック

- ・コンピュータ信号方式：「対応信号例」（図4-2）をご参照ください。
- ・コンポーネントビデオ信号方式：480i@60, 480p@60, 576i@50, 720p@50/60, 1080i@50/60, 1080p@50/60
- ・音声信号方式：リニア PCM（サンプリング周波数：32kHz, 44.1kHz, 48kHz）

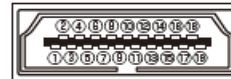

ピン No.	信号	ピン No.	信号
1	T.M.D.S. データ 2+	11	T.M.D.S. クロックシールド
2	T.M.D.S. データ 2 シールド	12	T.M.D.S. クロック-
3	T.M.D.S. データ 2 -	13	CEC
4	T.M.D.S. データ 1+	14	予備（非結線）
5	T.M.D.S. データ 1 シールド	15	SCL (DDC クロック)
6	T.M.D.S. データ 1 -	16	SDA (DDC データ)
7	T.M.D.S. データ 0+	17	DDC/CEC 接地
8	T.M.D.S. データ 0 シールド	18	+ 5V
9	T.M.D.S. データ 0 -	19	ホットプラグ検出
10	T.M.D.S. クロック+		

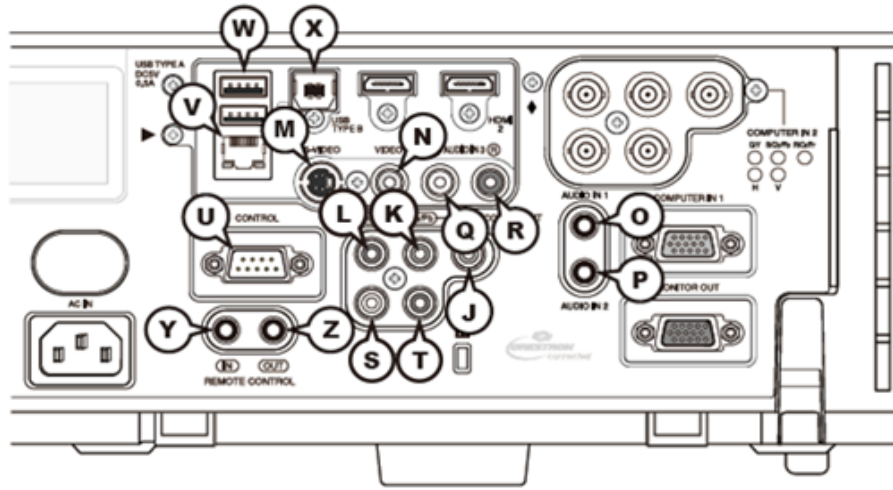

COMPONENT ㉔ Y, ㉕ Cb/Pb, ㉖ Cr/Pr

RCA ジャック × 3

- ・ Y : 1.0 ± 0.1Vp-p (同期信号含む)、75 Ω 終端
- ・ Cb/Pb : 0.7 ± 0.1Vp-p、75 Ω 終端
- ・ Cr/Pr : 0.7 ± 0.1Vp-p、75 Ω 終端
- ・ 信号方式 : 480i@60, 480p@60, 576i@50, 576p@50, 720p@50/60, 1080i@50/60, 1080p@50/60

㉗ S-VIDEO

ミニ DIN4 ピンジャック

- ・ Y (輝度信号) : 1.0 ± 0.1Vp-p (同期信号含む)、75 Ω 終端
- ・ C (色信号) : 0.286Vp-p(NTSC, burst)、75 Ω 終端
0.300Vp-p(PAL/SECAM, burst)、75 Ω 終端
- ・ 信号方式 : NTSC, PAL, SECAM, PAL-M, PAL-N, NTSC4.43, PAL(60Hz)



㉘ VIDEO

RCA ジャック

- ・ 入力信号 : 1.0 ± 0.1Vp-p、75 Ω 終端
- ・ 信号方式 : NTSC, PAL, SECAM, PAL-M, PAL-N, NTSC4.43, PAL(60Hz)

ピン No.	信号
1	C (色信号)
2	Y (輝度信号)
3	接地
4	接地

㉙ AUDIO IN1, ㉚ AUDIO IN2

φ 3.5 ステレオミニジャック

- ・ 入力信号 : 500mVrms、47k Ω 終端

AUDIO IN3 ㉛ L, ㉜ R

RCA ジャック × 2

- ・ 入力信号 : 500mVrms、47k Ω 終端

AUDIO OUT ㉝ L, ㉞ R

RCA ジャック × 2

- ・ 出力信号 : 500mVrms、出力インピーダンス 1k Ω

SCART RGB 信号の入力について

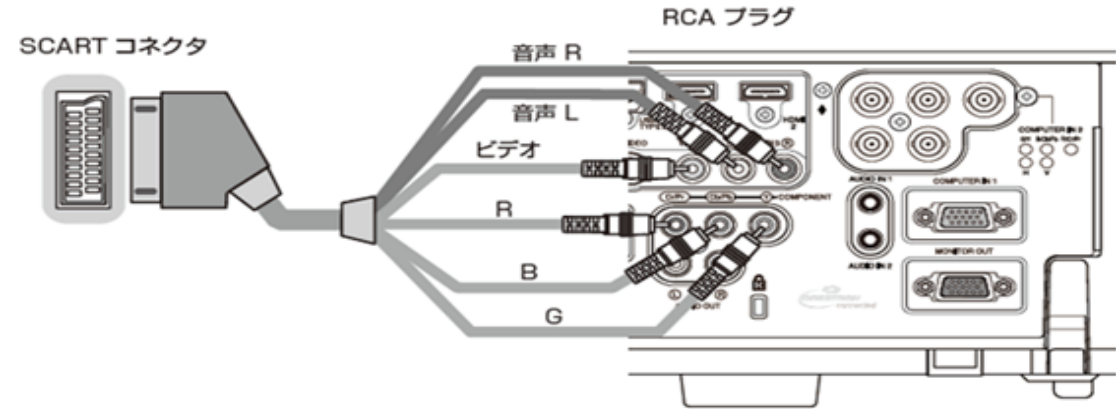

㉟ CONTROL

D-sub 9 ピンプラグ

RS-232C 通信については、「RS-232C 通信によるコマンド制御」(P4-10~12) をご参照ください。

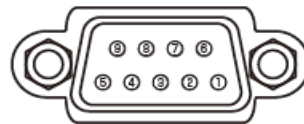

ピン No.	信号	ピン No.	信号	ピン No.	信号
1	-	4	-	7	RTS
2	RD	5	接地	8	CTS
3	TD	6	-	9	-

㊱ LAN

RJ-45 ジャック

ピン No.	信号	ピン No.	信号
1	TX +	5	-
2	TX -	6	RX -
3	RX +	7	-
4	-	8	-

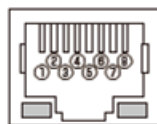

㊲ USB TYPE A

USB-A ジャック

ピン No.	信号
1	+5V
2	-データ
3	+データ
4	接地

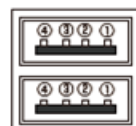

㊳ USB TYPE B

USB-B ジャック

ピン No.	信号
1	+5V
2	-データ
3	+データ
4	接地



㊴ REMOTE CONTROL IN, ㊵ REMOTE CONTROL OUT

φ 3.5 ステレオミニジャック

リモコン、及び他のプロジェクターの REMOTE CONTROL (IN) 端子との接続端子です。

■ 対応信号

解像度 (水平 x 垂直)	水平周波数 (kHz)	垂直周波数 (Hz)	規格	信号モード
720 x 400	37.9	85.0	VESA	TEXT
640 x 480	31.5	59.9	VESA	VGA (60Hz)
640 x 480	37.9	72.8	VESA	VGA (72Hz)
640 x 480	37.5	75.0	VESA	VGA (75Hz)
640 x 480	43.3	85.0	VESA	VGA (85Hz)
800 x 600	35.2	56.3	VESA	SVGA (56Hz)
800 x 600	37.9	60.3	VESA	SVGA (60Hz)
800 x 600	48.1	72.2	VESA	SVGA (72Hz)
800 x 600	46.9	75.0	VESA	SVGA (75Hz)
800 x 600	53.7	85.1	VESA	SVGA (85Hz)
832 x 624	49.7	74.5	—	Mac 16" mode
1024 x 768	48.4	60.0	VESA	XGA (60Hz)
1024 x 768	56.5	70.1	VESA	XGA (70Hz)
1024 x 768	60.0	75.0	VESA	XGA (75Hz)
1024 x 768	68.7	85.0	VESA	XGA (85Hz)
1152 x 864	67.5	75.0	VESA	1152 x 864 (75Hz)
1280 x 768	47.7	60.0	VESA	W-XGA(60Hz)
1280 x 800	49.7	60.0	VESA	1280 x 800 (60Hz)
1280 x 960	60.0	60.0	VESA	1280 x 960 (60Hz)
1280 x 1024	64.0	60.0	VESA	SXGA (60Hz)
1280 x 1024	80.0	75.0	VESA	SXGA (75Hz)
1280 x 1024 * 1	91.1	85.0	VESA	SXGA (85Hz)
1400 x 1050	65.2	60.0	VESA	SXGA+ (60Hz)
1440 x 900	55.9	59.9	VESA	WXGA+ (60Hz)
1600 x 1200 * 1	75.0	60.0	VESA	UXGA (60Hz)

* 1 : HDMI[®] 信号については、正しく動作しない場合があります。

■ ランプ・光学部品の寿命に関するお知らせ

● 寿命部品について

光学部品(ランプ、液晶パネル、偏光板、PBS(Polarized Beam Splitter)、コントラストアップフィルム)および冷却ファンは寿命部品です。長時間お使いになると修理交換が必要になります。

▶ 本機は長時間連続使用を想定して設計されたものではありません。毎日6時間以上ご使用になる場合は、1年未満でも寿命部品の交換が必要になることがあります。また6時間以上連続してご使用になったり、短時間でも繰り返しご使用になったりすると、寿命部品の交換サイクルは早くなります。

▶ 本機を傾けて使用すると、部品の寿命を縮めることがあります。CP-X8150J、CP-SX8350Jをご使用の場合は、アジャスタ脚の調節範囲以外は傾けて使用しないでください。

▶ ランプが点灯してから短い時間のうちに電源を切らないでください。また電源を切った後10分間は電源を入れないでください。

電源の入れたり切ったりを、高温状態で行ったり、短い時間に続けて行ったりすると、ランプが不点灯となったり、ランプの寿命を縮める原因となります。